



# 10

BLACK

## Přidejte se k hnutí GoPro

---



@GoPro



@GoPro



@GoPro



facebook.com/GoPro



@GoPro



pinterest.com/GoPro

## Obsah

---

Seznamte se s kamerou HERO10 Black	6
Nastavení kamery	8
Seznámení s funkcemi kamery GoPro	14
Přizpůsobení kamery GoPro	27
Nástroje Power Tools HERO10 Black	38
Používání funkce QuikCapture	48
Přidávání značek HiLight	51
Nastavení orientace obrazovky	52
Nahrávání videa	54
Nastavení videa	61
Pořizování fotografií	65
Nastavení fotografií	72
Pořizování časosběrných videí	74
Nastavení časosběrného režimu	80
Režim Live Streaming + Webcam	84
Řízení expozice	85
Ovládání kamery GoPro hlasem	89
Přehrávání médií	93
Připojení k aplikaci GoPro Quik	97

## Obsah

---

Přenášení médií	99
Nastavení připojení a předvoleb	104
Důležité zprávy	113
Resetování kamery	115
Upevnění kamery GoPro	117
Demontáž dvířek	122
Údržba	124
Informace o baterii	125
Odstraňování potíží	129
Technické údaje: Video	131
Technické údaje: Foto	145
Technické údaje: Časosběr	151
Technické údaje: Protune	156
Podpora zákazníků	166
Ochranné známky	166
Informace o předpisech	166

## Seznamte se s kamerou HERO10 Black

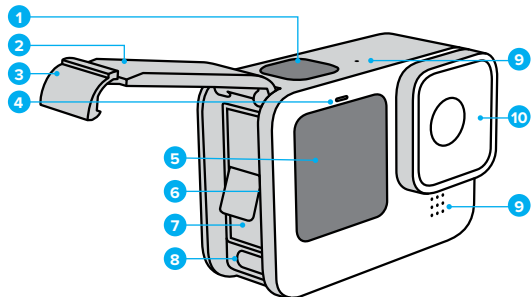

1. Tlačítko spouště závěrky 
2. Dvířka
3. Západka dvířek
4. Stavové světlo
5. Přední obrazovka
6. Slot pro kartu microSD
7. Baterie
8. Port USB-C
9. Mikrofon
10. Vyjímatelný objektiv

## Seznamte se s kamerou HERO10 Black

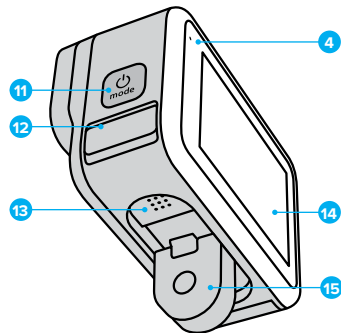

11. Tlačítko režimu 
12. Odvod vody z mikrofonu  
(Určeno k odvodu vody.  
Nejde o dvířka ani západku.  
Nepokoušejte se otevřít.)
13. Reproduktor
14. Dotyková obrazovka
15. Skládací držáky

Naučte se používat příslušenství dodávané s kamerou GoPro.  
Prostudujte si část [Upevnění kamery GoPro](#) (strana 117).

## Nastavení kamery

---

### KARTY SD

K ukládání videí a fotografií budete potřebovat kartu microSD (prodává se samostatně). Používejte značkové paměťové karty, které splňují tyto požadavky:

- microSD, microSDHC nebo microSDXC
- Třída V30, UHS-3 nebo vyšší
- Kapacita až 512 GB

Seznam doporučených karet microSD naleznete na webových stránkách [gopro.com/microsdcards](http://gopro.com/microsdcards).

Při manipulaci s kartou SD je vhodné mít čisté a suché ruce. V pokynech výrobce vyhledejte informace o přípustném rozsahu teplot pro používání karty a další důležité pokyny.

*Upozornění:* Funkčnost karet SD se v průběhu času může zhoršovat, což ovlivní schopnost kamery ukládat média. Pokud se setkáváte s potížemi, zkuste vyměnit starou kartu za novou.

---

**ODBORNÁ RADA:** Pravidelným formátováním kartu SD udržíte v dobrém stavu. Formátování vymaže všechna vaše média, proto si je nejprve uložte jinam.

1. Potažením prstem dolů na zadní obrazovce přejdete na ovládací panel.
2. Potáhněte prstem doleva a klepněte na položky Preferences (Předvolby) > Reset (Resetovat) > Format SD Card (Formátovat kartu SD).

Postup ukládání videí a fotografií najdete v části [Přenášení médií](#) (strana 99).

## Nastavení kamery

---

### NABÍJECÍ BATERIE

Maximálního výkonu dosáhnete u nové kamery GoPro s nabíjecími bateriemi GoPro (HERO10 Black).

---

**ODBORNÁ RADA:** Existuje jednoduchý způsob, jak ověřit stav baterie a ujistit se, že používáte správnou baterii.

1. Potažením prstem dolů na zadní obrazovce přejdete na ovládací panel.
2. Potáhněte prstem doleva a klepněte na položky Preferences (Předvolby) > About (O softwaru) > Battery Info (Informace o baterii).



**VAROVÁNÍ:** V kameře HERO10 Black je možné používat i baterie jiných značek než GoPro, výrazně se tím však může omezit její výkon. Při použití baterií jiné značky než GoPro také přestává platit záruka a může dojít k požáru, úrazu elektrickým proudem nebo vzniku jiného bezpečnostního rizika.

---

Další důležité informace o bezpečném používání baterie naleznete v části [Informace o baterii](#) (strana 125).

## Nastavení kamery

---

### INSTALACE KARTY SD A BATERIE

1. Odjistěte západku a potažením otevřete dvířka.



2. S vypnutou kamerou a vyjmutou baterií zasuňte kartu microSD do slotu s nálepkou na kartě směřující k oddílu na baterii.

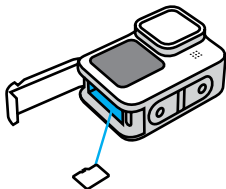

Chcete-li kartu vyjmout, zatlačte ji nehtem směrem do slotu.

## Nastavení kamery

---

3. Vložte baterii.

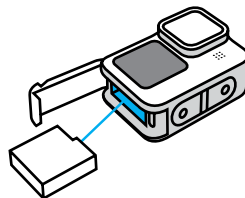

4. Připojte kameru k nabíječce USB nebo k počítači pomocí dodaného kabelu USB-C.

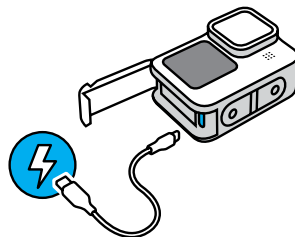

Úplné nabití baterie trvá přibližně 3 hodiny. Po ukončení nabíjení stavové světlo kamery zhasne. Další informace naleznete v části *Informace o baterii* (strana 125).

**ODBORNÁ RADA:** K nejrychlejšímu nabíjení používejte nabíječku Supercharger od společnosti GoPro (prodává se samostatně).

## Nastavení kamery

---

5. Po skončení dobíjení odpojte kabel a zavřete dvířka. Před použitím kamery zkontrolujte, že je západka dvířek zavřená a zajištěná.

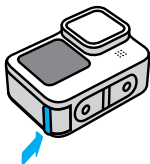

**POZNÁMKA:** Dvířka kamery jsou odnímatelná. Po zavření dvířek zkontrolujte, zda jsou pevně zajištěna a utěsněna.

## Nastavení kamery

---

### AKTUALIZACE SWARU KAMERY

Pokud chcete získat nejnovější funkce a dosáhnout nejlepšího výkonu kamery GoPro, používejte ji vždy s nejaktuálnějším softwarem.

### Aktualizace pomocí aplikace GoPro Quik

1. Aplikaci si stáhněte ze služby Apple App Store nebo Google Play.
2. Podle pokynů aplikace na obrazovce připojte kameru ke svému mobilnímu zařízení. Pokud je k dispozici nový software kamery, aplikace vám poradí, jak jej nainstalovat.

### Ruční aktualizace

1. Přejděte na webové stránky [gopro.com/update](https://gopro.com/update).
2. Ze seznamu kamer vyberte model *HERO10 Black*.
3. Vyberte položku *Update your camera manually* (Aktualizovat kameru ručně) a postupujte podle pokynů.

---

**ODBORNÁ RADA:** Chcete zjistit, jakou verzi softwaru používáte? Postup je následující.

1. Potažením prstem dolů na zadní obrazovce přejdete na ovládací panel.
2. Potáhněte prstem doleva a klepněte na položky Preferences (Předvolby) > About (O softwaru) > Camera Info (Informace o kameře).

## Seznámení s funkcemi kamery GoPro

### ZAPNUTÍ

Kameru HERO10 Black zapnete stisknutím tlačítka režimu .

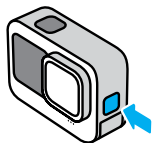

### VYPNUTÍ

Kameru vypnete stisknutím a přidržením tlačítka režimu  po dobu 3 sekund.

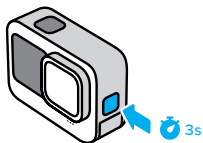

**VAROVÁNÍ:** Při používání kamery GoPro a jejích držáků a příslušenství buďte opatrní. Stále si udržujte přehled o tom, co se kolem vás děje, abyste se nezranili nebo nezpůsobili zranění někomu jinému.

Dodržujte místní zákony, včetně všech zákonů na ochranu soukromí, které mohou omezovat pořizování záznamů na určitých místech.

## Seznámení s funkcemi kamery GoPro

### PŘEDNÍ OBRAZOVKA

Na přední LCD obrazovce se zobrazuje stav kamery a živý náhled obrazu z objektivu. To umožňuje pořizovat záběry s dokonalou kompozicí.

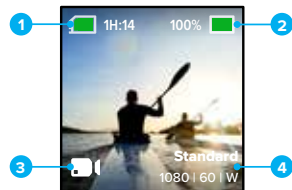

1. Zbývající doba záznamu kamery / počet fotografií
2. Stav baterie
3. Aktuální režim (Video, Photo (Foto) nebo Time Lapse (Časosběr))
4. Nastavení záznamu







## Seznámení s funkcemi kamery GoPro

### Možnosti zobrazení

Přední obrazovka má čtyři možnosti zobrazení.

1. Potažením prstem dolů na zadní obrazovce přejdete na ovládací panel.
2. Klepnutím na  přejdete do nastavení přední obrazovky.
3. Klepněte na ikonu požadovaného nastavení.

Nastavení	Popis
 Celá obrazovka	Živý náhled se zobrazí jako náhled na celou obrazovku. Obraz je oříznutý na velikost obrazovky, ale uložen bude bez oříznutí.
 Aktuální obrazovka	Zobrazí živý náhled z objektivu bez oříznutí.
 Pouze stav	Zobrazí stav kamery bez živého náhledu z objektivu.
 Vypnutá obrazovka	Vypne obrazovku. Toto nastavení použijte v tmavých prostředích, kde by světlo z obrazovky mohlo rušit záběr. Toto nastavení také maximalizuje výdrž baterie.

## Seznámení s funkcemi kamery GoPro

### POUŽÍVÁNÍ ZADNÍ DOTYKOVÉ OBRAZOVKY

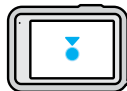

#### Klepnutí

Slouží k zapnutí nebo vypnutí vybrané položky.

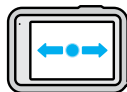

#### Potažení prstem doleva nebo doprava

Přepíná mezi režimy Video, Photo (Foto) a Time Lapse (Časosběr).

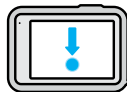

#### Potažení prstem dolů od okraje obrazovky

Otevře ovládací panel, když je kamera v orientaci na šířku.

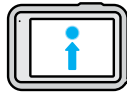

#### Potažení prstem nahoru od okraje obrazovky

Prohlížení nejnověji pořízených fotografií a videí a přístup do galerie médií.



#### Stisknutí a přidržení obrazovky záznamu

Zapne a nastaví funkci řízení expozice.

**ODBORNÁ RADA:** Klepnutím na zadní obrazovku můžete skrýt informace o stavu kamery a ikony na přední i zadní obrazovce. Další klepnutím na obrazovku nebo stisknutím tlačítka je opět zapnete.

## Seznámení s funkcemi kamery GoPro

### REŽIMY ZÁZNAMU

Kamera GoPro má tři hlavní režimy záznamu.

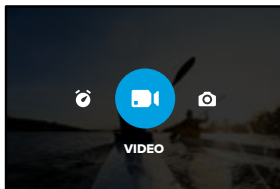

Režim můžete změnit na zadní dotykové obrazovce přetažením prstem doleva nebo doprava.

#### Video

Zahrnuje předvolby režimů Standard (Standardní), Activity (Aktivita) a Cinematic (Filmový).

Další informace naleznete v části [Nahrávání videa](#) (strana 54).

#### Photo (Foto)

Zahrnuje předvolby režimů Photo (Foto), LiveBurst (Živá sekvence fotek), Burst (Sekvence fotek) a Night (Noc).

Další informace naleznete v části [Pořizování fotografií](#) (strana 65).

#### Time Lapse (Časoběr)

Zahrnuje předvolby režimů TimeWarp, Time Lapse (Časoběr) a Night Lapse (Noční časoběr).

Další informace naleznete v části [Pořizování časosběrných videí](#) (strana 74).

## Seznámení s funkcemi kamery GoPro

*Upozornění:* Můžete si vybrat, která předvolba bude načtena a připravena po zapnutí kamery GoPro.

1. Potažením prstem dolů na zadní obrazovce přejdete na ovládací panel.
2. Potáhněte prstem doleva a klepněte na položky Preferences (Předvolby) > General (Obecné) > Default Preset (Výchozí předvolba).

**ODBORNÁ RADA:** Když je kamera zapnutá, můžete režimy měnit stisknutím tlačítka režimu .

### POŘIZOVÁNÍ ZÁBĚRŮ

1. Stisknutím tlačítka spouště závěrky  spustíte záznam.

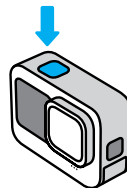

2. Opětovným stisknutím tlačítka spouště závěrky  záznam ukončíte (pouze režimy Video, Time Lapse (Časoběr) a Live Streaming (Živé přenosy)).

## Seznámení s funkcemi kamery GoPro

### DOTYKOVÁ OBRAZOVKA

Zadní dotyková obrazovka umožňuje přistupovat k nastavením snímání kamery.

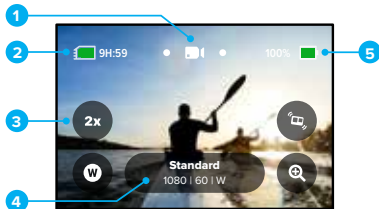

1. Aktuální režim (Video, Photo (Foto) nebo Time Lapse (Časosběr))
2. Zbývající doba záznamu kamery / počet fotografií
3. Přizpůsobitelné zkratky na obrazovce
4. Nastavení záznamu
5. Stav baterie

*Upozornění:* Nastavení záznamu nejsou dostupná, pokud kameru otočíte do režimu záznamu na výšku. Než kameru otočíte, ujistěte se, že jste zvolili správné nastavení.

**ODBORNÁ RADA:** Stisknutím tlačítka režimu  se rychle vrátíte na tuto obrazovku prakticky z jakékoli obrazovky.

## Seznámení s funkcemi kamery GoPro

### ZMĚNA PŘEDVOLEB

Každý režim záznamu má vlastní předvolby, které zjednodušují přepínání mezi nejlepším režimem a nastavením vašeho záběru.

1. Klepněte na nastavení snímání.

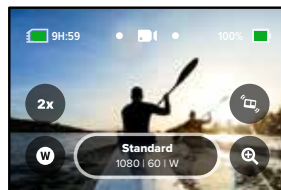

2. Klepněte na požadovanou předvolbu. Všechna nastavení předvolby se uloží do vaší kamery a budou připravena k použití.

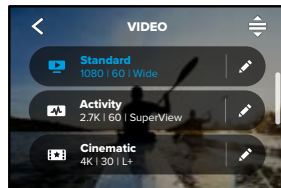

## Seznámení s funkcemi kamery GoPro

### PŘÍZPŮSOBNÍ PŘEDVOLEB

Nastavení předvoleb můžete změnit jen několika klepnutími.

1. S kamerou v orientaci na šířku klepněte na ikonu  vedle předvolby, kterou chcete přizpůsobit.

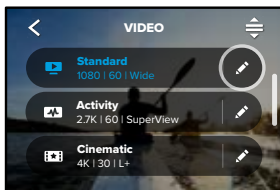

2. Klepněte na nastavení, které chcete změnit.

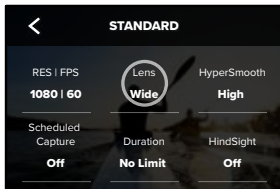

## Seznámení s funkcemi kamery GoPro

Pokyny na obrazovce obsahují přehled možností.

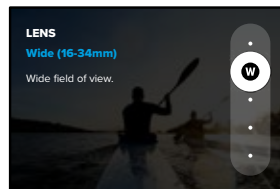

*Technické údaje* (od strany 131) Podrobnosti o nastaveních naleznete v části .

3. Procházením nabídky směrem dolů zobrazíte rozšířená nastavení.

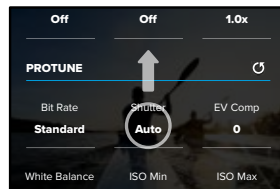

Podrobnosti o rozšířených nastaveních naleznete v části *Protune* (od strany 156).

## Seznámení s funkcemi kamery GoPro

4. Klepnutím na ikonu ◀ změny uložíte a vrátíte se na obrazovku s předvolbami.

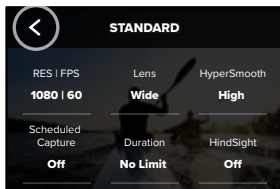

*Upozornění:* Předem nahrané předvolby nemůžete smazat, ale můžete je přizpůsobit dle svých potřeb. Můžete navíc vytvořit své vlastní předvolby.

Další informace naleznete v části *Vytváření vlastních předvoleb* (strana 27).

**ODBORNÁ RADA:** Chcete-li přejít přímo do nabídky nastavení, stiskněte a přidržte nastavení záznamu na obrazovce záznamu.

## Seznámení s funkcemi kamery GoPro

### OBNOVENÍ PŮVODNÍHO NASTAVENÍ PŘEDVOLEB

K původnímu nastavení předvoleb se můžete kdykoli vrátit.

1. Klepněte na ikonu ≡.

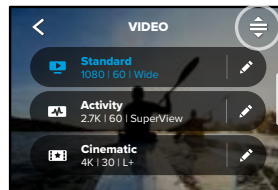

2. Klepněte na ikonu ↻.

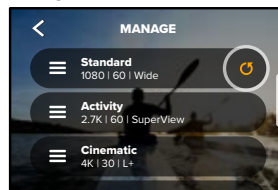



3. Klepněte na možnost Done (Hotovo).

*Upozornění:* Můžete také přejít na konec seznamu nastavení a klepnout na možnost Restore (Obnovit).

## Seznámení s funkcemi kamery GoPro

### NAVIGACE POMOCÍ TLAČÍTEK

I když je vaše kamera GoPro vodotěsná, dotyková obrazovka pod vodou nefunguje. Ke změně režimů a předvoleb použijte tlačítka a přední obrazovku.

1. Když je kamera zapnutá, můžete režimy měnit stisknutím tlačítka režimu .
2. Přidržte tlačítko režimu a stiskněte tlačítko spouště závěrky . Na přední obrazovce se zobrazí nabídka.
3. Stiskem tlačítka režimu můžete procházet předvolbami.
4. Pomocí tlačítka spouště závěrky lze vybrat předvolbu.

*Upozornění:* Při navigaci pomocí tlačítek nejsou dostupné ovládací panel a galerie médií.

## Přizpůsobení kamery GoPro

### VYTVÁŘENÍ VLASTNÍCH PŘEDVOLEB

Nastavení záznamu, které se skvěle hodí pro den strávený na svahu, nebude nejlepším nastavením pro pořizování záznamu v interiéru. Vlastní předvolby umožňují nastavit a uložit nastavení pro obě situace a rychle mezi nimi přepínat.

1. Klepněte na nastavení záznamu a pak přejděte na konec seznamu předvoleb a klepněte na ikonu .

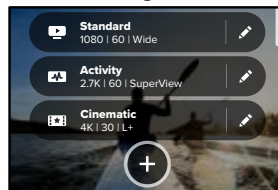

2. Vyberte přednastavený režim.

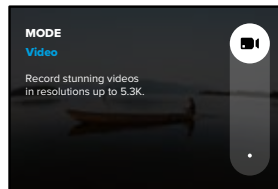

## Přizpůsobení kamery GoPro

Klepněte na nastavení, které chcete změnit.

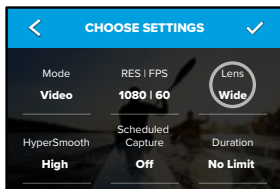

Pokyny na obrazovce obsahují přehled možností. Podrobnosti o všech nastaveních naleznete v části *Technické údaje* (od strany 131).

3. Procházením nabídky směrem dolů zobrazíte rozšířená nastavení.

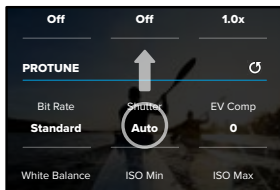

Podrobnosti o rozšířených nastaveních naleznete v části *Protune* (od strany 156).

## Přizpůsobení kamery GoPro

4. Jakmile budete hotovi, klepněte na ikonu ✓.

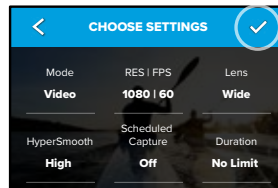

5. Zvolte ikonu a název své předvolby.

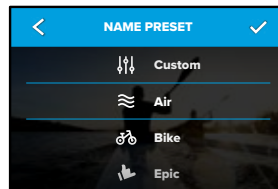

6. Klepnutím na ikonu ✓ předvolbu uložte.

Je možné, že až předvolby vyzkoušíte, budete je chtít ještě upravit. Chcete-li předvolbu upravit, klepněte na ikonu  vedle předvolby.

## Přizpůsobení kamery GoPro

### ODSTRANĚNÍ PŘEDVOLBY

1. Klepněte na ikonu .

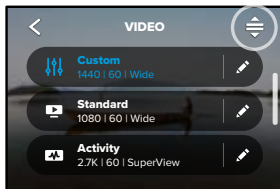

2. Klepněte na ikonu .

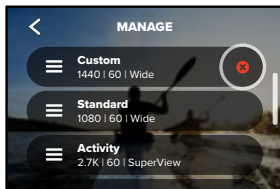

*Upozornění:* Můžete také přejít na konec seznamu nastavení a klepnout na možnost Delete (Odstranit).

## Přizpůsobení kamery GoPro

### NAVRHOVANÁ NASTAVENÍ

Zde je několik režimů a nastavení vhodných k záznamu oblíbených činností. Pro začátek je vyzkoušejte jako své předvolby a poté experimentováním zjišťujte, jaké nastavení je pro vás nejlepší.

Aktivita	video	Foto
Air (Sporty ve vzduchu)	<ul style="list-style-type: none"><li>• 4K60, Wide Lens (Širokoúhlý objektiv)</li><li>• 1080p120, Wide Lens (Širokoúhlý objektiv)</li><li>• 15x TimeWarp Video (Video TimeWarp 15x)</li></ul>	<ul style="list-style-type: none"><li>• Time Lapse Photo (Časoběrné foto) s intervalem 1 s</li><li>• 1080p120, Wide Lens (Širokoúhlý objektiv)</li><li>• Burst (Sekvence fotek) s rychlostí 30/3, Wide Lens (Širokoúhlý objektiv)</li></ul>
Bike (Cyklistika)	<ul style="list-style-type: none"><li>• 4K30 4:3, Wide Lens (Širokoúhlý objektiv)</li><li>• 2,7K60 4:3, Wide Lens (Širokoúhlý objektiv)</li><li>• 15x TimeWarp Video (Video TimeWarp 15x)</li></ul>	<ul style="list-style-type: none"><li>• Time Lapse Photo (Časoběrné foto) s intervalem 5 s, Wide Lens (Širokoúhlý objektiv)</li></ul>
Indoor (Interiér)	<ul style="list-style-type: none"><li>• 4K30 4:3, Wide Lens (Širokoúhlý objektiv)</li><li>• 1080p30, Wide Lens (Širokoúhlý objektiv)</li></ul>	<ul style="list-style-type: none"><li>• Photo (Foto), Wide Lens (Širokoúhlý objektiv)</li></ul>



## Přizpůsobení kamery GoPro

---

Aktivita	video	Foto
Motor (Motorismus)	<ul style="list-style-type: none"><li>• 4K30 4:3, Wide Lens (Širokouhlý objektiv)</li><li>• 2,7K60 4:3, Wide Lens (Širokouhlý objektiv)</li><li>• 15x TimeWarp Video (Video TimeWarp 15x)</li></ul>	<ul style="list-style-type: none"><li>• Time Lapse Photo (Časoběrné foto) s intervalem 5 s, Wide Lens (Širokouhlý objektiv)</li></ul>
Mounted (Upevnění)	<ul style="list-style-type: none"><li>• 5,3K30, Wide Lens (Širokouhlý objektiv)</li><li>• 4K60 4:3, Wide Lens (Širokouhlý objektiv)</li><li>• Auto TimeWarp Video (Automatické video TimeWarp)</li></ul>	<ul style="list-style-type: none"><li>• Time Lapse Photo (Časoběrné foto) s intervalem 5 s, Wide Lens (Širokouhlý objektiv)</li></ul>
Outdoor (Exteriér)	<ul style="list-style-type: none"><li>• 5,3K30, Wide Lens (Širokouhlý objektiv)</li><li>• 4K60 4:3, Wide Lens (Širokouhlý objektiv)</li><li>• 10x TimeWarp Video (Video TimeWarp 10x)</li></ul>	<ul style="list-style-type: none"><li>• Photo (Foto), Wide Lens (Širokouhlý objektiv)</li></ul>

## Přizpůsobení kamery GoPro

---

Aktivita	video	Foto
POV*	<ul style="list-style-type: none"><li>• 4K60 4:3, Wide Lens (Širokouhlý objektiv)</li><li>• 4K120 4:3, Wide Lens (Širokouhlý objektiv)</li><li>• 15x TimeWarp Video (Video TimeWarp 15x)</li></ul>	<ul style="list-style-type: none"><li>• Time Lapse Photo (Časoběrné foto) s intervalem 2 s, Wide Lens (Širokouhlý objektiv)</li><li>• Burst (Sekvence fotek) s rychlostí 30/3, Wide Lens (Širokouhlý objektiv)</li></ul>
Selfie	<ul style="list-style-type: none"><li>• 4K30 4:3, Narrow Lens (Úzký objektiv)</li><li>• 4K60 4:3, Wide Lens (Širokouhlý objektiv)</li></ul>	<ul style="list-style-type: none"><li>• Photo (Foto), Narrow Lens (Úzký objektiv), SuperPhoto (SuperPhoto), Photo Timer (Samospoušť)</li></ul>
Snow	<ul style="list-style-type: none"><li>• 4K60, Wide Lens (Širokouhlý objektiv)</li><li>• 1080p120, Wide Lens (Širokouhlý objektiv)</li><li>• 15x TimeWarp Video (Video TimeWarp 15x)</li></ul>	<ul style="list-style-type: none"><li>• Time Lapse Photo (Časoběrné foto) s intervalem 1 s, Wide Lens (Širokouhlý objektiv)</li><li>• Burst (Sekvence fotek) s rychlostí 30/3, Wide Lens (Širokouhlý objektiv)</li></ul>

## Přizpůsobení kamery GoPro

Aktivita	video	Foto
Trail (Turistika)	<ul style="list-style-type: none"><li>• 4K30 4:3, Wide Lens (Širokoúhlý objektiv)</li><li>• 4K60 4:3, Wide Lens (Širokoúhlý objektiv)</li><li>• 15x TimeWarp Video (Video TimeWarp 15x)</li></ul>	<ul style="list-style-type: none"><li>• Photo (Foto), Wide Lens (Širokoúhlý objektiv)</li></ul>
Travel (Cestování)	<ul style="list-style-type: none"><li>• 5,3K30, Wide Lens (Širokoúhlý objektiv)</li><li>• 4K60 4:3, Wide Lens (Širokoúhlý objektiv)</li><li>• 10x TimeWarp Video (Video TimeWarp 10x)</li></ul>	<ul style="list-style-type: none"><li>• Photo (Foto), Wide Lens (Širokoúhlý objektiv)</li></ul>
Water	<ul style="list-style-type: none"><li>• 4K60, Wide Lens (Širokoúhlý objektiv)</li><li>• 1080p240, Wide Lens (Širokoúhlý objektiv)</li></ul>	<ul style="list-style-type: none"><li>• Time Lapse Photo (Časoběrné foto) s intervalem 2 nebo 5 s, Wide Lens (Širokoúhlý objektiv)</li><li>• Burst (Sekvence fotek) s rychlostí 30/6, Wide Lens (Širokoúhlý objektiv)</li></ul>

*\*Záběry „Point-of-view (POV)“ jsou záběry pořizované z vašeho úhlu pohledu při upevnění kamery na tělo nebo pomocí ručního upevnění.*

## Přizpůsobení kamery GoPro

### PŘIZPŮSOBENÍ ZKRATEK NA OBRAZOVCE

Zkratky na obrazovce umožňují rychlý přístup k nastavení záznamu v kameře jediným klepnutím. Každý režim má své vlastní výchozí zkratky, ovšem můžete je změnit na nastavení, které používáte nejvíc. Pro každou předvolbu můžete dokonce nastavit různé zkratky.

1. Klepněte na ikonu  vedle předvolby, kterou chcete přizpůsobit.

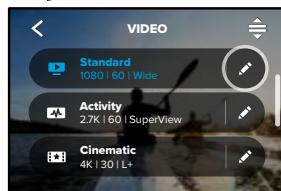

2. Přejděte dolů k nastavení On-Screen shortcuts (Zkratky na obrazovce).

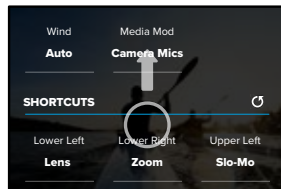

## Přizpůsobení kamery GoPro

3. Klepnutím vyberte pozici, kam chcete umístit svou novou zkratku.

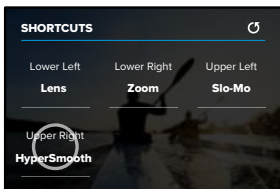

4. Projděte všechny dostupné zkratky vpravo a vyberte tu, kterou chcete.

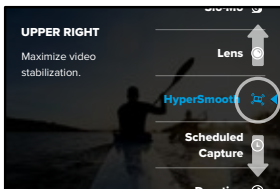

Podrobnosti o zkratkách naleznete v částech [Technické údaje](#) (od strany 131) a [Protune](#) (od strany 156).

## Přizpůsobení kamery GoPro

5. Klepnutím na ikonu ◀ změny uložíte a vrátíte se na obrazovku s předvolbami.

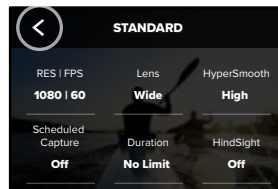

Chcete-li nyní změnit nastavení, stačí jednoduše klepnout na zkratku.

## Nástroje Power Tools HERO10 Black

Kamera HERO10 Black disponuje nástroji Power Tools. Jedná se o řadu chytrých nastavení snímání, která rozšiřují možnosti pořizování záběrů dál, než je pouhé stisknutí spouště závěrky.

### HINDSIGHT

Funkce HindSight je výkonná funkce, která může zachytit až 30 sekund videa před stisknutím spouště závěrky. To vám umožňuje zaznamenat klíčové momenty i poté, co se již staly.

#### Použití funkce HindSight

Představte si, že váš potomek předvede během důležitého zápasu hru, kterou zápas vyhraje. To je moment, který byste neradi propásli. Se zapnutou funkcí HindSight můžete nastavit kompozici záběru, ale nemusíte spustit nahrávání. Tlačítko spouště závěrky  můžete stisknout až po skončení jeho skvělé hry. Funkce HindSight uloží video v délce až 30 sekund před stisknutím tlačítka závěrky a bude pokračovat v nahrávání, dokud nahrávání videa nezastavíte.

#### Nastavení funkce HindSight

1. Po zvolení předvolby videa stisknutím a přidržením nastavení snímání přejdete do nabídky nastavení.

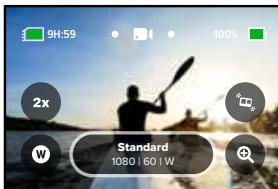

## Nástroje Power Tools HERO10 Black

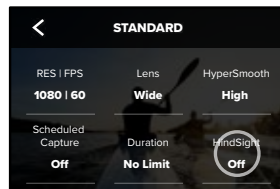

2. Klepněte na možnost HindSight.

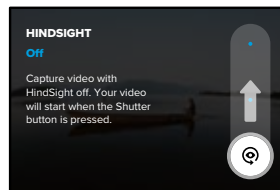

3. Nastavte možnost HindSight na 15 nebo 30 sekund.



## Nástroje Power Tools HERO10 Black

Ikona  na zadní dotykové obrazovce signalizuje, že je funkce HindSight zapnutá. Stisknutím tlačítka spouště závěrky  spustíte záznam.

Po zaplnění mezipaměti funkce HindSight se indikátor uprostřed horního okraje obrazovky rozsvítí modře. To znamená, že je v kameře uloženo předchozích 15 nebo 30 sekund videa. Video se uloží jen v případě, že stisknete tlačítko spouště závěrky .

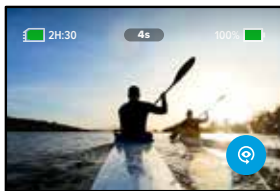

**Upozornění:** Před použitím funkce HindSight nezapomeňte uzamknout nastavení snímání. Po zapnutí funkce HindSight není možné nastavení měnit.

## Nástroje Power Tools HERO10 Black

Klepnutím na tlačítko Stop HindSight (Zastavit funkci HindSight) můžete funkci HindSight kdykoli vypnout, abyste šetřili energii baterie.

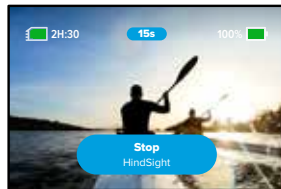

Kamera také činnost funkce HindSight pozastaví, pokud jste po zapnutí funkce HindSight nezahájili do 15 minut nahrávání. To je další způsob šetření energie baterie.

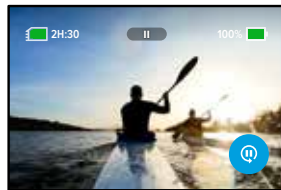

**Upozornění:** Funkce HindSight funguje tak, že snímá video po celou dobu, kdy je tato funkce zapnutá (dokonce i když jste nespustili aktivní snímání). Funkce HindSight, v závislosti na tom, jak tuto funkci využíváte, může snižovat kapacitu baterie vaší kamery rychleji než při snímání v normálním režimu videa.

## Nástroje Power Tools HERO10 Black

### LIVEBURST (ŽIVÁ SEKVENCE FOTEK)

Funkce LiveBurst (Živá sekvence fotek) pořizuje sekvenci fotek 1,5 sekundy před i po stisknutí tlačítka spouště závěrky . Můžete projít sekvenci fotek a najít nejlepší snímek nebo sdílet celou sekvenci jako krátké video.

### Nastavení funkce LiveBurst (Živá sekvence fotek)

1. Přetažením přepnete do režimu Photo (Foto).

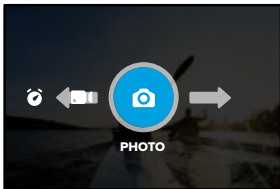

2. Klepněte na nastavení.

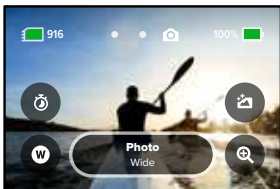

## Nástroje Power Tools HERO10 Black

3. Ze seznamu předvoleb vyberte možnost LiveBurst (Živá sekvence fotek).

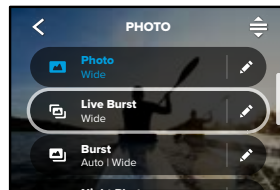

## Nástroje Power Tools HERO10 Black

### SCHEDULED CAPTURE (NAČASOVÁNÍ ZÁZNAMU)

Funkce načasování záznamu vám umožňuje nastavit, aby se kamera GoPro sama automaticky zapnula a pořídila snímek, až 24 hodin předem. Tato funkce je k dispozici pro všechny předvolby.

#### Nastavení funkce Scheduled Capture (Načasování záznamu)

1. Stisknutím a přidržením nastavení snímání na obrazovce záznamu přejdete do nabídky nastavení.

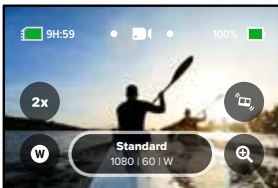

2. Klepněte na Scheduled Capture (Načasování záznamu).

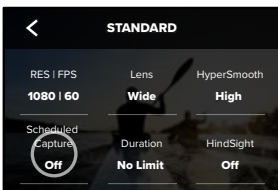

## Nástroje Power Tools HERO10 Black

3. Nastavte, kdy má kamera GoPro pořídít záznam.

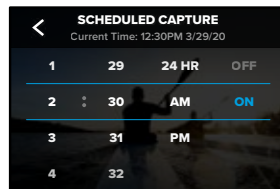

4. Po nastavení času můžete kameru GoPro vypnout nebo pokračovat v používání jiných předvoleb kamery.

*Upozornění:* Po pořízení záznamu zůstane kamera GoPro zapnutá. Sama se vypne po uplynutí doby bez aktivity nastavené v možnosti Preferences (Předvolby).

1. Potažením prstem dolů na zadní obrazovce přejdete na ovládací panel.
2. Potáhněte prstem doleva a klepněte na položky Preferences (Předvolby) > General (Obecné) > Auto Power Off (Automatické vypnutí).

**OBDOBŇÁ RADA:** Při použití funkce Scheduled Capture (Načasování záznamu) použijte k volbě délky záznamu možnost Duration (Doba trvání). Kamera automaticky zastaví nahrávání po pořízení záznamu. Pokud nepoužijete možnost Duration (Doba trvání), budete muset záznam ukončit stisknutím tlačítka spouště závěrky

## Nástroje Power Tools HERO10 Black

### DURATION CAPTURE (DOBA TRVÁNÍ ZÁZNAMU)

Pokud chcete nastavit, jak dlouho bude kamera natáčet, než sama záznam zastaví, použijte funkci doby trvání záznamu. Tato funkce je k dispozici v režimech Video, TimeWarp, Time Lapse (Časosběr) a Night Lapse (Noční časosběr) v přírůstcích od 15 sekund do 3 hodin.

#### Nastavení doby trvání záznamu

1. Stisknutím a přidržením nastavení snímání na obrazovce záznamu přejdete do nabídky nastavení.

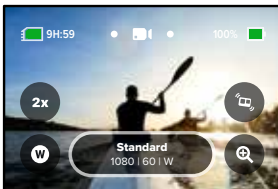

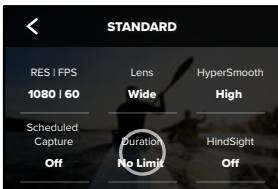

2. Klepněte na možnost Duration (Doba trvání).

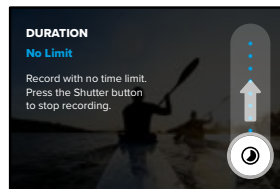

## Nástroje Power Tools HERO10 Black

3. Vyberte dobu trvání záznamu.



4. Stisknutím tlačítka spouště závěrky  spustíte nahrávání. Kamera GoPro automaticky zastaví nahrávání po uplynuté nastavené doby.

*Upozornění:* Doba trvání představuje dobu, po kterou bude kamera GoPro nahrávat záznam. Délka konečného videa se bude lišit podle použitého režimu. Videá TimeWarp a časosběrná videa budou kratší než nastavená doba záznamu.

**ODBORNÁ RADA:** Zvolte možnost No Limit (Bez limitu) ke snímání záznamu bez časového limitu. Nahrávání ukončíte stisknutím tlačítka spouště závěrky.



## Používání funkce QuikCapture

---

Funkce QuikCapture představuje nejsnazší a nejrychlejší způsob zapnutí kamery GoPro a pořízení snímku. Stačí stisknout tlačítko spouště závěrky.

### NAHRÁVÁNÍ VIDEO POMOCÍ FUNKCE QUIKCATURE

1. Když je kamera vypnutá, stiskněte tlačítko spouště závěrky .

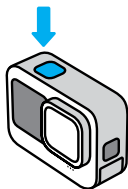

2. Opětovným stisknutím tlačítka spouště závěrky  ukončíte nahrávání a vypnete kameru.

*Upozornění:* Při použití funkce QuikCapture začne kamera nahrávat video v nastavení, které jste používali naposledy.

Další možnosti režimu Video najdete v části *Nahrávání videa* (strana 54).

## Používání funkce QuikCapture

---

### POŘIZOVÁNÍ ČASOSBĚRNÝCH ZÁBĚRŮ POMOCÍ FUNKCE QUIKCATURE

1. Když je kamera vypnutá, stiskněte a přidržejte tlačítko spouště závěrky  a počkejte, dokud se kamera nezapne (cca 3 s). Spustí se nahrávání v časosběrném režimu, který jste naposledy použili.

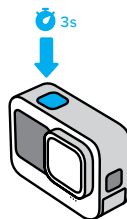

2. Opětovným stisknutím tlačítka spouště závěrky  ukončíte režim Time Lapse (Časosběr) a vypnete kameru.

Další možnosti režimu Time Lapse (Časosběr) najdete v části *Pořizování časosběrných videí* (strana 74).

## Používání funkce QuikCapture

---

### VYPNUTÍ FUNKCE QUIKCAPTURE

Funkce QuikCapture je ve výchozím nastavení zapnutá, ale můžete ji vypnout.



1. Potažením prstem dolů na zadní obrazovce přejdete na ovládací panel.
2. Klepněte na ikonu .

---

**ODBORNÁ RADA:** Protože funkce QuikCapture zapíná kameru jen při nahrávání, představuje také vynikající způsob, jak prodloužit životnost baterie.

## Přidávání značek HiLight

---

Označte si oblíbené okamžiky ve videích a na fotografiích stisknutím tlačítka režimu  během nahrávání nebo přehrávání. Přidáte tím do videa značku HiLight , a své oblíbené okamžiky tak při přehrávání záznamu, vytváření videa nebo při hledání konkrétního záběru snadno najdete.

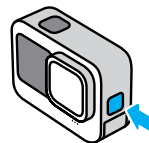

Značky HiLight můžete také přidávat vyslovením příkazu „GoPro, HiLight“, když je zapnuté ovládání hlasem, a klepnutím na ikonu  při sledování záběrů v aplikaci GoPro Quik.

---

**ODBORNÁ RADA:** Aplikace Quik při vytváření videa vyhledává značky HiLight. Díky tomu bude váš příběh obsahovat okamžiky označené jako oblíbené.

## Nastavení orientace obrazovky

---

Otáčením kamery můžete snadno přepínat mezi režimy záznamu na šířku a na výšku. Kamera dokáže zaznamenávat fotografie i videa ve správné orientaci, dokonce i když je upevněná vzhůru nohama.

Orientace se uzamkne, když stisknete tlačítko spouště závěrky . Pokud se kamera během natáčení naklání podobně jako na horské dráze, záznam se bude naklánět také. Zaznamenáte každý náklon i otočku.

### UZAMČENÍ ORIENTACE

Můžete zamknout orientaci obrazovky na šířku nebo na výšku. Toto uzamčení je obzvlášť praktické, když kameru držíte v ruce nebo když používáte držáky na těle. V těchto situacích totiž nejčastěji dochází k náhodnému pořízování záběrů při špatné orientaci.

Potažením prstem dolů na zadní obrazovce přejdete na ovládací panel.

1. Otočte kameru do požadované orientace.
2. Klepněte na ikonu  na ovládacím panelu.

Obrazovka je nyní zamknutá a odpovídá orientaci vaší kamery.

*Upozornění:* Tento způsob uzamčení obrazovky funguje pouze tehdy, pokud je v nabídce Preferences (Předvolby) u možnosti Orientation (Orientace) zvoleno výchozí nastavení All (Všechny).

## Nastavení orientace obrazovky

---

### NASTAVENÍ UZAMČENÍ REŽIMU NA ŠÍŘKU

U své kamery GoPro můžete také nastavit, aby pořizovala záznamy pouze v režimu na šířku.

Potažením prstem dolů na zadní obrazovce přejdete na ovládací panel.

1. Potáhněte prstem doleva a klepněte na Preferences (Předvolby) > Displays (Zobrazení) > Orientation (Směr obrazu).
2. Přepněte z výchozího nastavení Auto (Automatický) na Landscape (Na šířku).

Kamera GoPro začne pořizovat záznam ve správné orientaci, ať už je otočená správně, nebo vzhůru nohama. Orientaci můžete také zamknout na ovládacím panelu.

## Nahrávání videa

---

Kamera GoPro se dodává se třemi předvolbami videa. Každá je jedinečná v něčem jiném. Jakmile zvolíte předvolbu, stisknutím tlačítka spouště závěrky  spustíte nahrávání.

### REŽIM STANDARD (STANDARDNÍ) – VÝCHOZÍ

Všestranná předvolba, která je vhodná pro univerzální nahrávání. Zachycuje videa s rozlišením 1080p při frekvenci 60 snímků za sekundu (sn./s) pro přehrávání přes celou obrazovku televizoru nebo telefonu. Digitální objektiv je nastavený na možnost Wide (Široký), aby záběr zachytil větší scénu.

### REŽIM ACTIVITY (AKTIVITA)

Tato předvolba slouží k zachycení neuvěřitelných záběrů vašich oblíbených aktivit. Pořizuje videa v rozlišení 2,7K při frekvenci 60 snímků za sekundu pomocí digitálního objektivu SuperView. Vaše videa tak mají charakteristický vzhled videí pořízených kamerou GoPro a zároveň můžou být přehrávána ve vysokém rozlišení přes celou obrazovku.

### REŽIM CINEMATIC (FILMOVÝ)

Pořizuje fantastické video ve vysokém rozlišení 4K při frekvenci 30 snímků za sekundu. Tato předvolba využívá k odstranění efektu „rybího oka“ digitální lineární objektiv a dodává vašemu záznamu dramatický filmový vzhled.

## Nahrávání videa

---

### ZKRATKY NA OBRAZOVCE

Předvolby videa mají čtyři výchozí zkratky, které však můžete nahradit jakýmkoli jinými zkratkami.

Další informace naleznete v části [Přizpůsobení zkratk na obrazovce](#) (strana 35).

### SLO-MO (ZPOMALENÝ POHYB)

Po klepnutí na zkratku Slo-Mo (Zpomalený pohyb) můžete změnit rychlost nahrávání videa.

1. Než začnete video nahrávat, klepněte na ikonu **2x**.

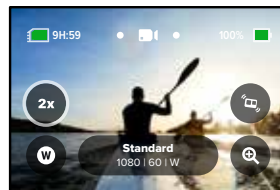

## Nahrávání videa

2. Pomocí posuvníku nastavte 1x (při 24 nebo 30 snímcích za sekundu), 2x, 4x nebo 8x zpomalený pohyb.

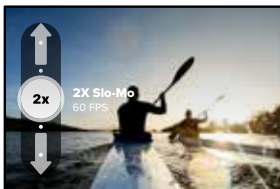

*Upozornění:* Dostupné rychlosti se budou lišit podle vybraného rozlišení a vybraného digitálního objektivu. Režim Slo-Mo (Zpomalený pohyb) není k dispozici při nahrávání 5K 4:3.

3. Stisknutím tlačítka spouště závěrky  spustíte nahrávání.

**ODBORNÁ RADA:** Všechna videa nahraná v režimu Slo-Mo (Zpomalený pohyb) můžete přehrávat zpomaleným pohybem nebo normální rychlostí pohybu.

## Nahrávání videa

### Digitální objektivy

Výměna digitálního objektivu kamery GoPro má stejný efekt jako výměna objektivu u klasického fotoaparátu. Ovlivňují zorné pole, oříznutí a efekt „rybího oka“ u záběru.

1. Klepněte na ikonu .

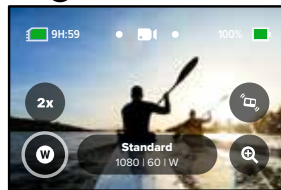

2. V možnostech si zobrazte živé náhledy jednotlivých možností a poté klepněte na vybranou položku.

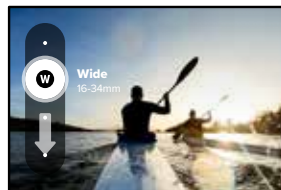

*Upozornění:* Některé digitální objektivy fungují jen při vybraných snímkových frekvencích. Pokud je to nutné, kamera GoPro při výměně objektivu automaticky přizpůsobí snímkovou frekvenci.

## Nahrávání videa

### HyperSmooth

Zkratka HyperSmooth umožňuje rychle vybrat míru stabilizace videa.

1. Než začnete video nahrávat, klepněte na ikonu .

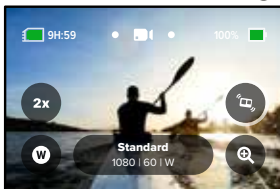

2. Pomocí posuvníku nastavte pro funkci HyperSmooth hodnotu Off (Vypnuto), Standard (Standardní), High (Vysoké) nebo Boost (Zvýraznění).

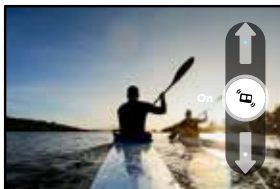

Další informace naleznete v části *Stabilizace videa HyperSmooth* (strana 143).

## Nahrávání videa

*Upozornění:* Možnosti nastavení funkce HyperSmooth se mohou lišit podle vybraného rozlišení a snímkové frekvence videa. Pokud zvolíte nastavení Narrow (Úzký) digitálního objektivu, je funkce HyperSmooth Boost zapnuta automaticky.

**ODBORNÁ RADA:** Funkce HyperSmooth Boost poskytuje nejlepší možnou stabilizaci tím, že výrazně ořízne obraz. Chcete-li získat neoříznutý nestabilizovaný záběr, vypněte funkci HyperSmooth. Pokud chcete získat stabilizované video se širším zorným polem, použijte nastavení Standard (Standardní) nebo High (Vysoké).

## Nahrávání videa

### Dotykový zoom

Dotykový zoom vám pomáhá zachytit akci zblízka.

1. Klepněte na ikonu .

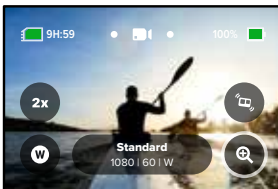

2. Pomocí posuvníku si nastavte zoom.

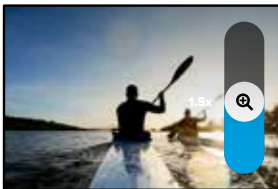

3. Nastavení zoomu se nebude měnit, dokud jej sami nezměníte, nepřepnete režim záznamu nebo kameru nevypnete.

## Nastavení videa

Zde naleznete popis nastavení videa. Klepněte na ikonu  a poté klepněte na nastavení, které chcete změnit.

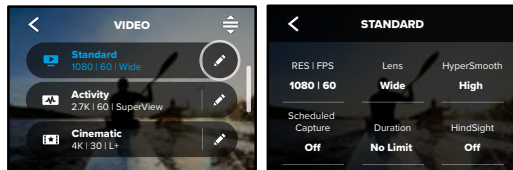



### REŽIM (DOSTUPNÝ PŘI TVORBĚ VLASTNÍ PŘEDVOLBY)

Zvolte vybraný režim – Video (pro pořízení klasického videa) nebo Looping (Smyčka).

### Looping (Smyčka)

Funkce smyčky umožňuje šetřit místo na vaší kartě SD snímáním nepřetržitě smyčky, dokud nezachytíte požadovaný okamžik. Použijte ji, když čekáte, až se něco stane (třeba při rybaření), nebo když se nemusí nic stát (jako autokameru).

Funguje to takto:

- Pokud zvolíte pětiminutové intervaly, pak se při stisknutí tlačítka spouště závěrky , kterým se zastavuje záznam, uloží pouze předchozích 5 minut.
- Pokud pořizujete záznam po dobu 5 minut a nestisknete tlačítko spouště závěrky , kamera začne nahrávat od začátku a přepisovat úvodní část videa.

## Nastavení videa

---

### RES | FPS (ROZ / SN./S)

Rozlišení (RES) jsou rozdělená do skupin podle poměru stran. Rozlišení s vysokým poměrem stran 4:3 (vhodné pro selfie a pro záběry z vlastního pohledu) jsou uvedena v horní řadě. Rozlišení se širokoúhlým poměrem stran 16:9 (vhodné pro filmové záběry) jsou uvedena ve spodní řadě.

Počty snímků za sekundu (sn./s) jsou uvedeny ve spodní části obrazovky. Snímkové frekvence zvoleného rozlišení jsou zobrazeny bíle. Nedostupné snímkové frekvence jsou znázorněny šedě. Vyšší snímkové frekvence jsou vhodné k zachycení rychlé akce nebo k pořizování záběrů se zpomaleným pohybem.

Výchozí rozlišení a snímková frekvence se mění podle předvolby, kterou zvolíte.

Další informace:

- [Rozlišení videa](#) (strana 152)
- [Počet snímků za sekundu \(sn./s\)](#) (strana 134)
- [Poměr stran](#) (strana 135)

### LENS (OBJEKTIV)

Zvolte pro svůj záběr ten nejlepší digitální objektiv – SuperView, Wide (Široký), Linear (Lineární), Linear + Horizon Leveling (Lineární + vyrovnávání horizontu) nebo Narrow (Úzký). Výchozí objektiv se mění podle předvolby. *Upozornění:* Dostupné objektivy se budou lišit podle vybraného rozlišení a snímkové frekvence.

Další informace naleznete v části [Objektivy pro digitální záběry \(Video\)](#) (strana 136).

## Nastavení videa

---

### INTERVAL (LOOPING) (INTERVAL PRO SMYČKU)

Vyberte, jak dlouho má kamera GoPro nahrávat, než smyčku ukončí a začne nahrávat přes začátek videa. Výchozí interval je 5 minut.

Další informace naleznete v části [Interval smyčky](#) (strana 143).

### HYPERSMOOTH

Se stabilizací videa HyperSmooth budou záběry vypadat jako při použití gimbalu, ovšem bez něj. To je ideální pro cyklistiku, lyžování, ruční snímání apod. Dostupná nastavení jsou Off (Vypnuto), Standard (Standardní), High (Vysoké) a Boost (Zvýraznění).

Další informace naleznete v části [Stabilizace videa HyperSmooth](#) (strana 143).

### SCHEDULED CAPTURE (NAČASOVÁNÍ ZÁZNAMU)

Nastavte, kdy se má kamera GoPro sama zapnout a zahájit nahrávání.

### DURATION (DOBA TRVÁNÍ)

Zvolte, jak dlouho bude kamera natáčet, než se automaticky vypne.

### HINDSIGHT

Zvolte, zda funkce uloží 15 nebo 30 sekund videa před stisknutím tlačítka spouště závěrky .

### TIMER (ČASOVAČ)

Nastavte u svých fotografií časovač na dobu 3 nebo 10 sekund.



## Nastavení videa

---

### ZOOM

Funkce Dotykový zoom vám pomáhá zachytit akci zblízka. K uzamčení úrovně zoomu použijte posuvník vpravo.

### PROTUNE

Funkce Protune vám umožňuje ručně nastavit rozšířená nastavení, včetně datového toku, barvy, ISO limitu, expozice a nastavení mikrofonu.

Další informace naleznete v části [Protune](#) (od strany 156).

## Pořizování fotografií

---

Vaše kamera GoPro má čtyři předvolby pro pořizování fotografií. Chcete-li pořídit snímek, stačí vybrat požadovaný typ fotografie a stisknout tlačítko spouště závěrky . Veškeré fotografie jsou snímány v rozlišení 23 MP a s výchozím digitálním objektivem v nastavení Wide (Široký).

### PHOTO (FOTO) – VÝCHOZÍ

Tuto předvolbu můžete použít k pořizování fotografií se zpracováním obrazu SuperPhoto. Jedním stiskem tlačítka spouště závěrky  pořídíte jednu fotografii.

### LIVEBURST (ŽIVÁ SEKVENCE FOTEK)

Funkce LiveBurst (Živá sekvence fotek) pořizuje sekvenci fotek 1,5 sekundy před i po stisknutí tlačítka spouště závěrky . Můžete projít sekvenci fotek a najít nejlepší snímek nebo sdílet celou sekvenci jako krátké video. Všechny záběry v režimu LiveBurst (Živá sekvence fotek) jsou pořizovány v rozlišení 12 MP.

### BURST (SEKVENCE FOTEK)

Sekvence fotek zachycuje řadu fotek bleskovou rychlostí. Díky tomu se skvěle hodí pro snímky rychlých akcí. Tato předvolba v závislosti na světelných podmínkách automaticky pořídí až 25 fotografií za 1 sekundu.

### NIGHT (NOC)

Předvolba Night (Noc) automaticky přizpůsobuje rychlost závěrky kamery tak, aby vpustila do záběru více světla. Je ideální pro zešeřelé nebo tmavé scény, ale nedoporučuje se při ručním snímání nebo při snímání s upevněnou kamerou, která se pohybuje.

## Pořizování fotografií

### ZKRATKY NA OBRAZOVCE

Předvolby fotografií mají čtyři výchozí zkratky, které však můžete nahradit jakýmkoli jinými zkratkami.

Další informace naleznete v části [Přízpůsobení zkratek na obrazovce](#) (strana 35).

**Upozornění:** Output (Výstupní formát) je jedinou výchozí zkratkou pro režim Photo (Foto), ale můžete ji nastavit také v režimu Burst (Sekvence fotek) nebo Night (Noc).

### Photo Timer (Samospoušť)

Funkci Photo Timer (Samospoušť) použijte pro snímky selfie, skupinové snímky a další.

1. Klepněte na ikonu .

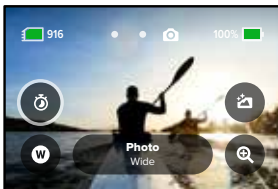

## Pořizování fotografií

2. Vyberte 3 sekundy (ideální pro selfie) nebo 10 sekund (ideální pro skupinové fotografie).

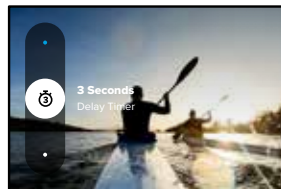

3. Stiskněte tlačítko spouště závěrky . Kamera začne odpočítávat. Bude také pípat a přední stavové světlo bude blikat. Obojí bude před pořízením fotografie postupně zrychlovat.

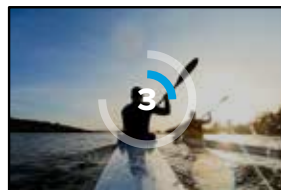

**Upozornění:** Časovač je po nastavení do režimu Night Photo (Noční foto) automaticky nastaven na 3 sekundy, aby nevznikaly rozmazané snímky při slabém osvětlení.

## Pořizování fotografií

### Digitální objektivy

Digitální objektivy mají na fotografiích vliv na zorné pole, oříznutí a efekt „rybího oka“. Chcete-li zjistit, co se nejlépe hodí pro váš záběr, zkuste mezi nimi přepnout.

1. Klepněte na ikonu **W**.

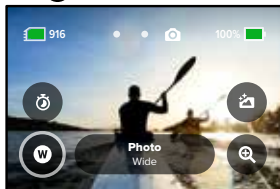

2. V možnostech si zobrazte živé náhledy jednotlivých možností a poté klepněte na vybranou položku.

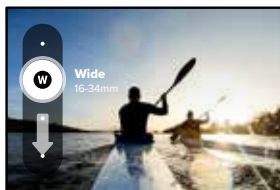

**Upozornění:** Funkce LiveBurst (Živá sekvence fotek) používá pouze objektiv s nastavením Wide (Široký).

## Pořizování fotografií

### Output (Výstupní formát)

Kamera GoPro nechává rozhodnutí, jak jsou vaše fotografie zpracovávány a ukládány, jen na vás. Režim Photo (Foto) pro pořizování jednotlivých fotografií vám nabízí nejvíce možností.

Výstupní formát	Režim	Popis
SuperPhoto (výchozí)	Foto	Automaticky využívá pokročilé zpracování obrazu, které zajišťuje nejlepší možné fotografie při jakémkoli osvětlení. Zpracování jednotlivých snímků však může trvat déle.
HDR	Foto	Pořídí a zkombinuje více záběrů do jediného snímku. Přinese jasné světlo a stíny do jednoho snímku, na kterém budou zřetelné detaily.
Standard (Standardní)	Photo (Foto), Burst (Sekvence fotek), Night (Noc)	Ukládá fotografie ve standardním formátu jako soubory .jpg.
RAW	Photo (Foto), Burst (Sekvence fotek), Night (Noc)	Ukládá každou fotografii jako soubor .jpg a .gpr pro použití ve vašem oblíbeném programu na úpravu fotografií.

## Pořizování fotografií

---

1. Klepněte na ikonu .

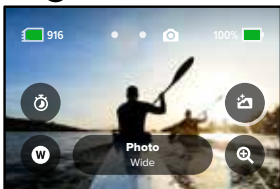

2. Procházejte možnostmi v nabídce na pravé straně obrazovky a klepnutím vyberte požadovanou možnost.

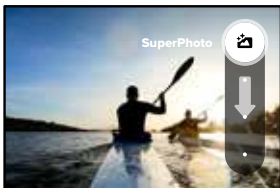

## Pořizování fotografií

---

### Dotykový zoom

Dotykový zoom vám pomáhá zachytit akci zblízka.

1. Klepněte na ikonu .

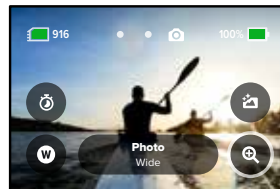

2. Pomocí posuvníku si nastavte zoom.

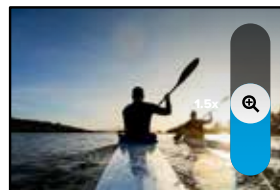

3. Nastavení zoomu se nebude měnit, dokud jej sami nezměníte, nepřepnete režim záznamu nebo kameru nevypnete.

---

**ODBORNÁ RADA:** Pro nastavení snímání můžete použít jakoukoli kombinaci funkcí Burst (Sekvence fotek), Photo Timer (Samospoušť) a Zoom.

## Nastavení fotografií

Zde najdete přehled dostupných nastavení fotografií. Klepnutím na ikonu  přejdete do nabídky nastavení a poté klepnutím na příslušné nastavení provedete změny.

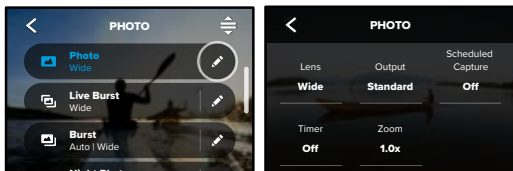

### LENS (OBJEKTIV)

Zvolte pro svůj záběr ten nejlepší digitální objektiv – Wide (Široký), Linear (Lineární) nebo Narrow (Úzký). Na pravé straně si projděte živé náhledy jednotlivých možností a poté klepněte na požadovanou položku.

Další informace naleznete v části [Objektivy pro digitální záběry \(Foto\)](#) (od strany 149).

OUTPUT (VÝSTUPNÍ FORMÁT): PHOTO (FOTO), BURST (SEKVENCE FOTEK), NIGHT (NOC)

Nastavte úroveň zpracování svých záběrů a formát, ve kterém se budou soubory ukládat. Na výběr máte z formátů SuperPhoto, HDR, Standard (Standardní) nebo RAW.

## Nastavení fotografií

Další informace:

- [SuperPhoto](#) (od strany 145)
- [High Dynamic Range \(HDR\) \(Vysoký dynamický rozsah\)](#) (od strany 145)
- [Formát RAW](#) (od strany 150)

### SCHEDULED CAPTURE (NAČASOVÁNÍ ZÁZNAMU)

Nastavte, kdy se má kamera GoPro sama zapnout a pořídit snímek.

### TIMER (Časovač)

Nastavte u svých fotografií časovač na dobu 3 nebo 10 sekund.

### ZOOM

Funkce Dotykový zoom vám pomáhá zachytit akci zblízka. K uzamčení úrovně zoomu použijte posuvník vpravo.

### SHUTTER (NIGHT) (ZÁVĚRKA V NOČNÍM REŽIMU)

Nastavte, jak dlouho zůstane závěrka kamery otevřená u nočních záběrů. U tmavších záběrů zvolte delší dobu expozice.

Další informace naleznete v části [Rychlost závěrky](#) (strana 147).

### BURST RATE (RYCHLOST SEKVENCE FOTEK)

Vyberte, kolik fotografií kamera pořídí během 1, 3, 6 nebo 10sekundové sekvence.

Další informace naleznete v části [Rychlost sekvence](#) (strana 148).

### FUNKCE PROTUNE (PHOTO (FOTO), BURST (SEKVENCE FOTEK), NIGHT (NOC))

Funkce Protune vám umožňuje ručně nastavit rozšířená nastavení, včetně datového toku, barvy, ISO limitu, expozice a dalších.

Další informace naleznete v části [Protune](#) (od strany 156).

## Pořizování časosběrných videí

---

Časosběr mění videa z dlouhých událostí na krátká videa, která je možné sdílet, tak, že zaznamenává snímek videa v zadaných intervalech. Vaše kamera GoPro nabízí tři předvolby funkce Time Lapse (Časosběr). Stačí jen stisknout tlačítko spouště závěrky  k zahájení nahrávání a poté jej znovu stisknout k ukončení nahrávání.

### TIMEWARP (VÝCHOZÍ)

Kamera HERO10 Black umožňuje zrychlit čas pomocí stabilizace videa TimeWarp, abyste mohli pořádit skvěle stabilizované časosběrné video v pohybu. Tato předvolba pořizuje videa s rozlišením 1080p pomocí širokoúhlého digitálního objektivu při současně automatické úpravě rychlosti snímání s cílem dosáhnout těch nejlepších výsledků.

Klepnutím na obrazovku během nahrávání aktivujete funkci Speed Ramp (Úprava rychlosti). Ta zpomalí režim TimeWarp na skutečnou nebo poloviční rychlost. Dalším klepnutím na obrazovku vrátíte nastavení rychlosti zpět.

---

**ODBORNÁ RADA:** K aktivaci funkce Speed Ramp (Úprava rychlosti) můžete také použít tlačítko režimu . Procházením nabídky nastavení směrem dolů přejděte k položce Shortcuts (Zkratky) a funkci nastavte.

## Pořizování časosběrných videí

---

### TIME LAPSE (ČASOSBĚR)

Tuto předvolbu použijte, pokud chcete zachytit časosběrné video s připevněnou a nehybnou kamerou. Skvěle se hodí pro západy slunce, záběry z ulic, umělecké projekty nebo podobné záběry, které se odehrávají v průběhu delšího časového období. Nahrává videa s rozlišením 1080p pomocí širokoúhlého digitálního objektivu při pořizování snímků každých 0,5 sekundy.

### NIGHT LAPSE (NOČNÍ ČASOSBĚR)

Noční časosběr umožňuje pořizovat časosběrná videa ve tmě a v prostředí s horším osvětlením. Automaticky přizpůsobuje rychlost závěrky tak, aby vpustila do záběru více světla, a vybírá intervaly, díky kterým dosáhnete nejlepších výsledků. Pořizuje videa v rozlišení 1080p pomocí širokoúhlého digitálního objektivu. Noční časosběr nedoporučujeme používat při ručním snímání nebo při snímání s připevněnou kamerou v pohybu.

---

**ODBORNÁ RADA:** Kamera HERO10 Black umí pořizovat i fotografie v režimu Time Lapse (Časosběr) a Night Lapse (Noční časosběr). Stačí přejít do nabídky Format (Formát) v nastavení a zvolit možnost Photo (Foto).

## Požizování časoběrných videí

### ZKRATKY NA OBRAZOVCE

Předvolby režimu Time Lapse (Časoběr) zahrnují dvě výchozí zkratky, které však můžete nahradit jakýmkoli jinými zkratkami.

Další informace naleznete v části [Přizpůsobení zkratek na obrazovce](#) (strana 35).

**ODBORNÁ RADA:** I když jsou k dispozici pouze dvě výchozí zkratky, můžete nastavit až čtyři.

### Digitální objektivy

Výměnou digitálních objektivů můžete na záběrech měnit zorné pole, oříznutí a efekt „rybího oka“.

1. Klepněte na ikonu .

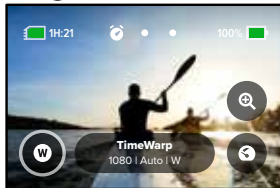

## Požizování časoběrných videí

2. V možnostech si zobrazte živé náhledy jednotlivých možností a poté klepněte na vybranou položku.

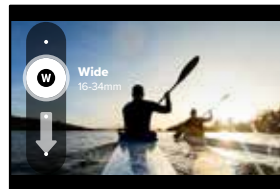

*Upozornění:* Dostupné objektivy se budou lišit podle vybraného režimu.

## Pořizování časoběrných videí

### Dotykový zoom

Dotykový zoom vám pomáhá zachytit akci zblízka.

1. Klepněte na ikonu .

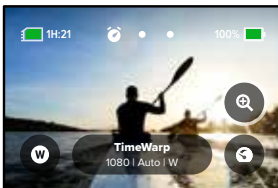

2. Pomocí posuvníku si nastavte zoom.

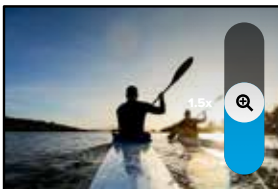

3. Nastavení zoomu se nebude měnit, dokud jej sami nezměníte, nepřepnete režim záznamu nebo kameru nevyvzpnete.

## Pořizování časoběrných videí

### Speed Ramp (Úprava rychlosti) (TimeWarp)

Nastavte funkci Speed Ramp (Úprava rychlosti) na zpomalení videa v režimu TimeWarp na 1x – skutečná rychlost (30 sn./s) nebo 0,5x – poloviční rychlost (60 sn./s).

*Upozornění:* Poloviční rychlost je k dispozici při snímání záznamu 1080p.

1. Klepnutím  přepnete funkci Speed Ramp (Úprava rychlosti) ze skutečné rychlosti (výchozí nastavení) na poloviční rychlost.

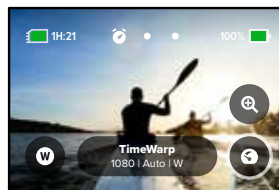

2. Klepnutím na obrazovku při nahrávání zpomalíte video. Dalším klepnutím vrátíte nastavení rychlosti zpět.

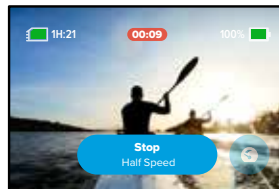



## Nastavení časoběrného režimu

Zde můžete upravit nastavení časoběru. Klepněte na ikonu  a poté klepněte na nastavení, které chcete změnit.

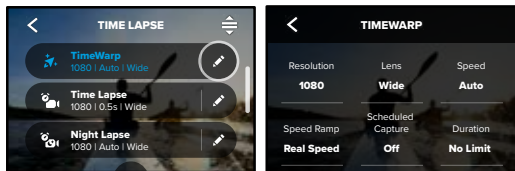

### RESOLUTION (ROZLIŠENÍ)

Rozlišení (RES) jsou rozdělená do skupin podle poměru stran. Rozlišení s vysokým poměrem stran 4:3 (vhodné pro selfie a pro záběry z vlastního pohledu) jsou uvedena v horní řadě. Rozlišení se širokouhlým poměrem stran 16:9 (vhodné pro filmové záběry) jsou uvedena ve spodní řadě.

Další informace:

- [Rozlišení videa \(TimeWarp a časoběrné video\)](#) (strana 152)
- [Poměr stran](#) (strana 135)

### LENS (OBJEKTIV)

Zvolte pro svůj záběr ten nejlepší digitální objektiv – SuperView, Wide (Široký), Linear (Lineární) nebo Narrow (Úzký). Na pravé straně si projděte živé náhledy jednotlivých možností a poté klepněte na požadovanou položku.

*Upozornění:* Dostupné objektivy se budou lišit podle vybraného režimu.

Další informace naleznete v části [Objektivy pro digitální záběry \(Foto\)](#) (strana 149).

## Nastavení časoběrného režimu

### SCHEDULED CAPTURE (NAČASOVÁNÍ ZÁZNAMU)

Nastavte, kdy se má kamera GoPro sama zapnout a zahájit nahrávání.

### DURATION (DOBA TRVÁNÍ)

Zvolte, jak dlouho bude kamera natáčet, než se automaticky vypne.

### TIMER (ČASOVAČ)

Nastavte pro časoběr časovač na dobu 3 nebo 10 sekund.

### ZOOM

Funkce Dotykový zoom vám pomáhá zachytit akci zblízka. K uzamčení úrovně zoomu použijte posuvník vpravo.

### SPEED (RYCHLOST) (TIMEWARP)

Nastavení rychlosti videa. U krátkých aktivit vyberte nižší rychlost (2x nebo 5x), u delších pak vyšší rychlost (10x, 15x, 30x). Pokud nastavení rychlosti ponecháte na výchozí možnosti Auto (Automatická), kamera GoPro bude automaticky přizpůsobovat rychlost na základě vyhodnocení pohybu, scény a osvětlení.

Další informace naleznete v části [Rychlost videa TimeWarp](#) (strana 151).

### SPEED RAMP (ÚPRAVA RYCHLOSTI) (TIMEWARP)

Vyberte během nahrávání zpomalení videa v režimu TimeWarp na skutečnou rychlost nebo poloviční rychlost.

Další informace naleznete v části [Rychlost videa TimeWarp](#) (strana 151).

## Nastavení časosběrného režimu

---

FORMAT (FORMÁT) (TIME LAPSE (ČASOSBĚR), NIGHT LAPSE (NOČNÍ ČASOSBĚR))

Přepínejte mezi pořizováním časosběrných videí nebo nočních časosběrných videí a pořizováním časosběrných fotografií nebo nočních časosběrných fotografií. Formát fotografií pořizuje kontinuální sérii fotografií v nastaveném intervalu. Můžete se tak soustředit na svoji aktivitu a nemusíte sledovat kameru. Můžete si tak prohlédnout všechny fotografie později a najít mezi nimi nejlepší snímky.

INTERVAL (TIME LAPSE (ČASOSBĚR))

Vyberte, jak často bude kamera zaznamenávat snímek videa nebo pořizovat fotografii. U krátkých aktivit využívejte kratší intervaly, u delších aktivit nastavte delší intervaly.

Další informace naleznete v části [Interval časosběru](#) (strana 153).

INTERVAL (NIGHT LAPSE (NOČNÍ ČASOSBĚR))

Nastavte, jak často bude kamera zaznamenávat snímek při scénách se slabým a mimořádně slabým osvětlením. Krátké intervaly se hodí pro scény s výrazným pohybem a lepším osvětlením. U scén s malým nebo žádným pohybem a světlem použijte delší intervaly.

Další informace naleznete v části [Interval nočního časosběru](#) (strana 155).

## Nastavení časosběrného režimu

---

OUTPUT (VÝSTUPNÍ FORMÁT) (TIME LAPSE PHOTO (ČASOSBĚRNÉ FOTO), NIGHT LAPSE PHOTO (NOČNÍ ČASOSBĚRNÉ FOTO))  
Ukládejte své fotografie ve standardním formátu .jpg nebo RAW.

Další informace naleznete v části [Formát RAW](#) (strana 150).

SHUTTER (ZÁVĚRKA) (NIGHT LAPSE (NOČNÍ ČASOSBĚR))

Nastavte, jak dlouho zůstane závěrka kamery otevřená u nočních záběrů. U tmavších záběrů zvolte delší dobu expozice.

Další informace naleznete v části [Rychlost závěrky](#) (strana 147).



PROTUNE (TIMEWARP, TIME LAPSE VIDEO (ČASOSBĚRNÉ VIDEO), NIGHT LAPSE VIDEO (NOČNÍ ČASOSBĚRNÉ VIDEO))  
Ručně ovládejte rozšířená nastavení videa.

Další informace naleznete v části [Protune](#) (od strany 156).

## Režim Live Streaming + Webcam

---

### NASTAVENÍ ŽIVÉHO PŘENOSU

1. Připojte se k aplikaci GoPro Quik. Podrobnosti naleznete v části *Připojení k aplikaci GoPro Quik* (strana 97).
2. Ovládání kamery bude možné po klepnutí na ikonu  v aplikaci.
3. Klepněte na ikonu  a podle pokynů nastavte živý přenos.

Úplné podrobné pokyny najdete na adrese [gopro.com/live-stream-setup](https://gopro.com/live-stream-setup).

### POUŽITÍ KAMERY GOPRO JAKO WEBOVÉ KAMERY

Před zahájením živého vysílání musí být na kameře GoPro i v počítači nastaven režim webové kamery. Kamera je nastavena v režimu webové kamery ve výchozím nastavení. Připojte kameru k počítači pomocí dodaného kabelu USB-C a postupujte podle podrobných pokynů pro nastavení na [gopro.com/webcam](https://gopro.com/webcam).

## Řízení expozice

---

Kamera GoPro měří hodnoty v celé ploše scény a nastavuje správnou hodnotu expozice. Funkce Exposure Control (Řízení expozice) vám umožňuje rozhodnout, zda se má pro nastavení expozice použít pouze část snímku.

Prohlédněte si náhled snímku na dotykové obrazovce. Pokud jsou na snímku příliš tmavá nebo příliš světlá místa, zkuste použít funkci Exposure Control (Řízení expozice).

### NASTAVENÍ EXPOZICE

Když jezdíte na snowboardu za slunečného dne, můžete zkusit uzamknout hodnotu expozice nastavenou například podle bundy kamaráda, kterého natáčíte. Můžete tak zabránit podexponování záběru (přílišná tmavost) na podkladu jasně zářícího sněhu.

1. Klepněte kamskoliv na zadní dotykovou obrazovku a podržte prst, dokud se nezobrazí rámeček. Expozice se nastaví podle oblasti v rámečku.



**ODBORNÁ RADA:** Pokud klepnete doprostřed obrazovky a podržíte tam prst, aktivujete funkci Spot Meter (Bodové měření). Expozice se nastaví podle hodnot ve střední části obrazovky.

## Řízení expozice

2. Expozici můžete změnit přetažením rámečku na libovolnou jinou část obrazovky.

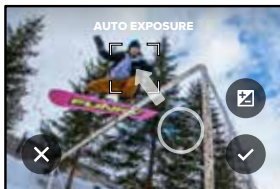

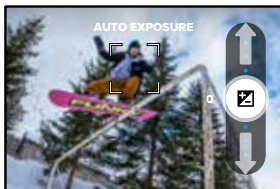

3. Jas můžete upravit po klepnutí na ikonu . Potom lze nastavit kompenzaci expozičních hodnot – EV Comp (Vyrov EV).



Posunutím nahoru zvýšíte jas obrazu. Posunutím dolů jas snížíte. Kompenzovat lze oběma směry až o dva expoziční stupně.

## Řízení expozice

4. Na obrazovce zkontrolujte, zda je expozice nastavená správně. Klepnutím na ikonu  v rámečku hodnotu expozice uzamknete. Můžete také klepnutím na ikonu  zrušit všechny změny.

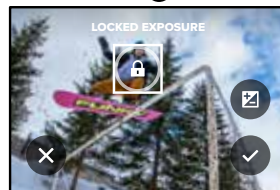

## Řízení expozice

### VYPNUTÍ ŘÍZENÍ EXPOZICE

Klepnutím na rámeček na obrazovce záznamu vypnete řízení expozice a vrátíte kameru do režimu automatické expozice.

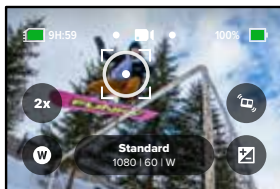

*Upozornění:* Pokud jste při řízení expozice využili funkci EV Comp (Vyrov EV), vrátí se po vypnutí řízení expozice na výchozí nastavení. Podrobnosti naleznete v části [Kompenzace expozičních hodnot – EV Comp \(Vyrov EV\)](#) (strana 162)

## Ovládání kamery GoPro hlasem

Ovládání hlasem vám umožňuje kameru GoPro snadno ovládat bez použití rukou. Je skvělé, když držíte v rukou říditka, lyžařské hůlky apod. Prostě jen kameře GoPro řekněte, co chcete udělat.

### ZAPÍNÁNÍ A VYPÍNÁNÍ OVLÁDÁNÍ HLASEM

1. Potažením prstem dolů na zadní obrazovce přejdete na ovládací panel.
2. Klepnutím na ikonu  ovládání hlasem zapnete nebo vypnete.

### SNÍMÁNÍ POMOCÍ OVLÁDÁNÍ HLASEM

Pokud máte zapnuté ovládání hlasem, můžete kameře GoPro jednoduše říct, aby zahájila snímání.

Příkaz	Popis
GoPro, capture	Zahájí snímání v režimu, který je na vaší kameře nastaven.
GoPro, stop capture	Ukončí nahrávání v režimech Video nebo Time Lapse (Časosběr). Režimy Photo (Foto), LiveBurst (Živá sekvence fotek) a Burst (Sekvence fotek) se ukončí samy.

**ODBORNÁ RADA:** Vyslovení příkazů „GoPro, capture“ a „GoPro, stop capture“ je obdobou stisknutí tlačítka spouště závěrky. Snímání se zahájí a ukončí za použití aktuálního režimu a nastavení kamery.

## Ovládání kamery GoPro hlasem

---

### SEZNAM HLASOVÝCH PŘÍKAZŮ

K dispozici jsou dva typy hlasových příkazů: Příkazy akce a příkazy režimu.

#### Používání příkazů akce

Tyto příkazy umožňují přepínat režimy za provozu. Pokud jste právě nahráli video, vyslovte „GoPro take a photo“ a kamera pořídí snímek bez ručního přepnutí režimu.

Příkaz akce	Popis
GoPro, start recording	Spustí záznam videa.
GoPro, HiLight	Přidá značku HiLight do videa během zaznamenávání.
GoPro, stop recording	Ukončí záznam videa.
GoPro, take a photo	Pořídí jednu fotografii.
GoPro, shoot burst	Pořídí sekvenci fotografií.
GoPro, start time lapse	Zahájí snímání v naposledy použitém časosběrném režimu.
GoPro, stop time lapse	Ukončí časosběrné snímání.
GoPro, turn off	Vypne kameru.

## Ovládání kamery GoPro hlasem

---

### Používání příkazů režimů

Tyto příkazy používejte pro přepínání režimů záznamu za provozu. Poté vyslovte „GoPro, capture“ nebo stisknete tlačítko spouště závěrky pro pořízení snímku.

Příkaz režimu	Popis
GoPro, Video mode	Přepne kameru do režimu Video ( <b>nespustí</b> nahrávání).
GoPro, Photo mode	Přepne kameru do režimu Photo (Foto) ( <b>nepořídí</b> snímek).
GoPro, Time Lapse mode	Přepne kameru do režimu Time Lapse Photo (Časosběrné foto) ( <b>nespustí</b> pořizování časosběrných fotek).

**ODBORNÁ RADA:** Pokud zaznamenáváte video nebo provádíte časosběrné snímání, musíte před vydáním nového příkazu ukončit záznam stisknutím tlačítka spouště závěrky nebo vyslovením příkazu „GoPro, stop capture“.

## Ovládání kamery GoPro hlasem

### PODÍVEJTE SE NA ÚPLNÝ SEZNAM PŘÍKAZŮ PRO VAŠI KAMERU

1. Potažením prstem dolů na zadní obrazovce přejdete na ovládací panel.
2. Potáhněte prstem doleva a klepněte na možnost Preferences (Předvolby) > Voice Control (Ovládání hlasem) > Commands (Příkazy).

### ZMĚNA JAZYKA PRO OVLÁDÁNÍ HLASEM

1. Potažením prstem dolů na zadní obrazovce přejdete na ovládací panel.
2. Potáhněte prstem doleva a klepněte na možnost Preferences (Předvolby) > Voice Control (Ovládání hlasem) > Language (Jazyk).

*Upozornění:* Ovládání hlasem může být negativně ovlivněno větrem, hlukem a vaší vzdáleností od kamery. Nejlepších výsledků dosáhnete, když budete kameru udržovat v čistotě a otírat všechny nečistoty.

## Přehrávání médií

Potažením prstem nahoru zobrazíte poslední zaznamenané video, fotografii nebo sekvenci fotografií. Potažením prstem doleva a doprava procházíte všechna ostatní soubory na kartě SD.

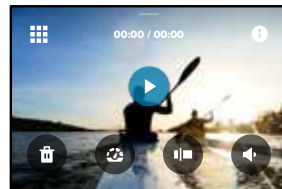



Galerie médií nabízí následující možnosti přehrávání:

- || Pozastavit přehrávání
- ▶ Obnovit přehrávání
- 3x3 grid icon Zobrazit všechna média na kartě SD
- i Zobrazení všech režimů a nastavení použitých k pořízení snímku.
- 🗑️ Odstranit soubor z karty SD
- 🔄 Přehrát v režimu zpomalení pohybu nebo normální rychlostí
- 🎞️ Použít posuvník pro procházení videem, sekvencí fotek a časosběrnými fotkami

## Přehrávání médií

---

 Přidat/odstranit značku HiLight

 Nastavit hlasitost přehrávání

 Přejít na předchozí nebo další fotografii v sekvenci nebo skupinu kontinuálních fotografií

*Upozornění:* Možnosti přehrávání se budou lišit podle typu média, které prohlížíte.

---

**ODBORNÁ RADA:** Některé možnosti přehrávání nejsou dostupné, když kameru držíte v orientaci na výšku. Úpravu těchto nastavení proveďte v orientaci na šířku a teprve poté kameru otočte.

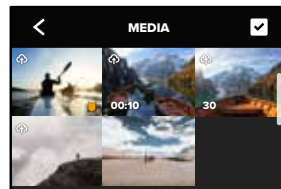

## Přehrávání médií

---



### POUŽÍVÁNÍ FUNKCE PROHLÍŽENÍ GALERIE

Funkce prohlížení galerie poskytuje rychlý přístup ke všem videím a fotografiím uloženým na kartě SD.

1. Na obrazovce přehrávání klepněte na ikonu .
2. Potažením prstem nahoru procházejte média.
3. Klepnutím na video nebo fotografii přejděte do režimu zobrazení na celou obrazovku.
4. Pokud chcete přidat soubory, klepněte na ikonu .
5. Klepnutím na ikonu  se vrátíte na obrazovku přehrávání.



*Upozornění:* Prohlížení galerie není dostupné, když kameru držíte v orientaci na výšku. A také platí, že čím více obsahu budete na kartě SD mít, tím déle se bude načítat.



## Přehrávání médií

---

### ODSTRANĚNÍ VÍCE SOUBORŮ

1. Klepněte na ikonu .
2. Klepněte na všechny soubory, které chcete odstranit. Opětovným klepnutím na soubor můžete označení zrušit.
3. Klepnutím na ikonu  odstraníte vybrané soubory.

### PŘEHRÁVÁNÍ VIDEÍ A PROHLÍŽENÍ FOTOGRAFIÍ NA MOBILNÍM ZAŘÍZENÍ

1. Připojte kameru k aplikaci GoPro Quik. Podrobnosti naleznete v části [Připojení k aplikaci GoPro Quik](#) (strana 97).
2. K přehrávání, úpravě a sdílení svých videí a fotografií použijte ovládací prvky aplikace.

---

**ODBORNÁ RADA:** Aplikaci GoPro Quik použijte pro vytažení jednotlivých snímků z videí, vytváření krátkých klipů z dlouhých záznamů, vhodných pro sdílení, ukládání médií do telefonu a další.

**PŘEHRÁVÁNÍ VIDEÍ A PROHLÍŽENÍ FOTOGRAFIÍ NA POČÍTAČI**  
Chcete-li prohlížet svá média na počítači, musíte soubory nejprve uložit do počítače. Další informace naleznete v části [Přenášení médií](#) (strana 99).

## Připojení k aplikaci GoPro Quik

---

### PŘIPOJENÍ K APLIKACI GOPRO QUIK

Aplikace GoPro Quik se používá k ovládání kamery GoPro, okamžitému sdílení videí a fotografií na cestách a automatické přeměně vašich záznamů na úžasné video příběhy synchronizované s efekty a hudbou.

#### První připojení

1. Aplikaci GoPro Quik si stáhněte ze služby Apple App Store nebo Google Play.
2. Podle pokynů na obrazovce poskytovaných aplikací připojte kameru.  
*Upozornění pro uživatele systému iOS:* Při zobrazení výzvy nezapomeňte povolit oznámení z aplikace GoPro Quik, abyste věděli, kdy bude video připraveno. Další informace naleznete v části [Vytváření videopříběhů](#) (strana 99).

#### Po prvním připojení

Po prvním připojení můžete spustit připojování prostřednictvím nabídky kamery Connections (Připojení).

1. Pokud bezdrátové připojení kamery není zapnuté, potažením prstem dolů na zadní obrazovce přejděte na ovládací panel.
2. Potáhněte prstem doleva a klepněte na položky Preferences (Předvolby) > Connections (Připojení) > Connect Device (Připojit zařízení).
3. Podle pokynů aplikace GoPro Quik na obrazovce připojte kameru.

## Připojení k aplikaci GoPro Quik

---

### NASTAVENÍ RYCHLOSTI PŘIPOJENÍ

Vaše kamera GoPro se při připojení k mobilním zařízením nastaví na používání Wi-Fi pásma 5 GHz (nejrychlejší dostupné).

Pokud vaše zařízení nebo region nepodporují pásmo 5 GHz, změňte pásmo Wi-Fi na 2,4 GHz.

1. Potažením prstem dolů na zadní obrazovce přejdete na ovládací panel.
2. Potáhněte prstem doleva a klepněte na možnost Connections (Připojení) > Wi-Fi Band (Pásmo Wi-Fi).

## Přenášení médií

---

### VYTVÁŘENÍ VIDEO PŘÍBĚHŮ

Svou kameru GoPro můžete nastavit tak, aby automaticky zasílala videa a fotografie do vašeho telefonu. Aplikace GoPro Quik je použije pro vytváření plně editovaných video příběhů doplněných hudbou a efekty.

1. Připojte kameru k aplikaci GoPro Quik. Podrobnosti naleznete v části [Připojení k aplikaci GoPro Quik](#) (strana 97).
2. Potáhněte prstem dolů na domovské obrazovce aplikace. Vaše nejnovější záznamy se zkopírují do vašeho telefonu a vytvoří plně editované video.
3. Klepnutím na video jej zobrazíte.
4. Proveďte libovolné úpravy.
5. Uložte příběh nebo jej sdílejte s přáteli, rodinou a lidmi, kteří vás sledují.

### Nalezení nejlepších záběrů

Nezapomeňte označit nejlepší záběry značkami HiLight. Aplikace GoPro Quik při vytváření videa značky vyhledává. Zajišťuje tím, že váš příběh bude obsahovat okamžiky označené jako oblíbené.

Kamera GoPro také ví, kdy jste čelem k ní, usmíváte se a nejen to. Aplikace automaticky označuje tyto záběry daty, aby je mohla později vybrat do videí.

Další informace naleznete v části [Přidávání značek HiLight](#) (strana 51).

## Přenášení médií

---

### PŘENÁŠENÍ DO TELEFONU POMOCÍ KABELOVÉHO PŘIPOJENÍ

Pomocí kabelového připojení můžete přenášet fotografie a videa z kamery GoPro do telefonu rychleji a spolehlivěji.

1. Pro připojení kamery GoPro k telefonu použijte vhodný kabel nebo adaptér (není součástí balení).
2. Spusťte v telefonu aplikaci GoPro Quik a postupujte podle pokynů na obrazovce.

Telefon	Potřebný kabel nebo adaptér
Android	Standardní USB-C na USB-C
Zařízení iOS s portem USB-C	Standardní USB-C na USB-C
Zařízení iOS s portem Lightning	Standardní adaptér USB-A na USB-C a adaptér ke kameře Apple Lightning na USB

### PŘENÁŠENÍ DO POČÍTAČE

Svá média zkopírujte z karty SD do počítače, kde je můžete přehrávat a upravovat.

1. Vyměňte kartu SD z kamery.
2. Vložte kartu SD do čtečky karet nebo adaptéru.
3. Připojte čtečku karet k portu USB počítače nebo vložte adaptér do slotu na karty SD.
4. Zkopírujte soubory do počítače.

## Přenášení médií

---

### AUTOMATICKÉ NAHRÁVÁNÍ DO CLOUDU

S předplatným GoPro můžete svá média automaticky nahrávat do cloudu, kde je můžete prohlížet, upravovat a sdílet z jakéhokoli zařízení.

1. Předplaťte si službu GoPro na adrese [gopro.com/subscribe](https://gopro.com/subscribe) nebo prostřednictvím aplikace GoPro Quik.
2. Připojte kameru k aplikaci GoPro Quik. Podrobnosti naleznete v části *Připojení k aplikaci GoPro Quik* (strana 97).
3. Klepněte na ikonu  na obrazovce voleb kamery.
4. Připojte kameru do elektrické zásuvky. Nahrávání se zahájí automaticky.

Po prvním nastavení se vaše kamera již nebude muset připojovat k aplikaci, aby se spustilo automatické nahrávání.

*Upozornění:* Vaše původní soubory zůstanou v kameře, i když je zazalohujete na cloud.

## Přenášení médií

---

### PŘEPNUTÍ NA RUČNÍ NAHRÁVÁNÍ DO CLOUDU

Svá média můžete také přenést do cloudu kdykoli ručně. (Kamera GoPro musí být zapojená do zásuvky a musí být vypnuté automatické nahrávání.)

1. Připojte kameru do elektrické zásuvky.
2. Potažením prstem dolů přejdete na ovládací panel.
3. Klepněte na položky Preferences (Předvolby) > GoPro Subscription (Předplatné GoPro) > Manual Upload (Ruční nahrávání).

### PŘÍSTUP K MÉDIÍM V CLOUDU

1. Ve svém zařízení spusťte aplikaci GoPro Quik.
2. Klepněte na ikonu  a výběrem možnosti Cloud prohlédněte, upravujte a sdílejte svůj obsah.

---

**ODBORNÁ RADA:** Využijte média v cloudu k vytváření videopříběhů za použití aplikace GoPro Quik. Jednoduše při zahajování nového příběhu vyberte možnost Cloud Media (Média v cloudu).

## Přenášení médií

---

### VYPNUTÍ AUTOMATICKÉHO NAHRÁVÁNÍ

Kameru můžete nastavit tak, aby se nepokoušela nahrávat média při každém úplném nabití při připojení do sítě.

1. Potažením prstem dolů na zadní obrazovce přejdete na ovládací panel.
2. Potáhněte prstem doleva a klepněte na Connections (Připojení) > GoPro Subscription (Předplatné GoPro) > Auto Upload (Automatické nahrávání).
3. Klepněte na možnost Off (Vypnuto).

### PŘIPOJENÍ K JINÉ BEZDRÁTOVÉ SÍTI

1. Připojte kameru k aplikaci GoPro Quik. Podrobnosti naleznete v části [Připojení k aplikaci GoPro Quik](#) (strana 97).
2. Po připojení klepněte v aplikaci na možnost Manage Auto Upload (Správa nastavení automatického nahrávání).
3. V aplikaci klepněte na možnost Wi-Fi Networks (Sítě Wi-Fi).
4. Vyberte síť Wi-Fi.
5. Zadejte heslo k síti Wi-Fi.
6. Klepněte na možnost Connect (Připojit).

### ZMĚNA PŘEDVOLEB PŘEDPLATNÉHO GOPRO

Spravujte nastavení automatického nahrávání, nastavujte sítě a využijte další možnosti.

1. Potažením prstem dolů na zadní obrazovce přejdete na ovládací panel.
2. Potáhněte prstem doleva a klepněte na Connections (Připojení) > GoPro Subscription (Předplatné GoPro).

*Upozornění:* Položka GoPro Subscription (Předplatné GoPro) bude k dispozici v nabídce Preferences (Předvolby) po vašem přihlášení.

## Nastavení připojení a předvoleb





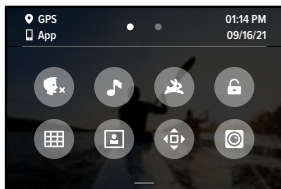



### POUŽÍVÁNÍ OVLÁDACÍHO PANELU

S kamerou natočenou na šířku získáte přístup k ovládacímu panelu potažením prstem dolů na zadní obrazovce.



### FUNKCE OVLÁDACÍHO PANELU

Ovládací panel vám umožňuje rychlým poklepnáním zapnout nebo vypnout následující nastavení:

- |  |                     |   |                              |
|--|---------------------|---|------------------------------|
|  | Ovládání hlasem     |  | Mřížka                       |
|  | Zvuková signalizace |  | Nastavení přední obrazovky   |
|  | QuikCapture         |  | Uzamčení orientace           |
|  | Zámek obrazovky     |  | Režim Modulární objektiv Max |

## Nastavení připojení a předvoleb



### CONNECTIONS (PŘIPOJENÍ)

Potažením prstem dolů na zadní obrazovce přejděte na ovládací panel a poté potáhněte prstem doleva. Klepnutím na Connections (Připojení) upravte následující nastavení:

#### Wireless Connections (Bezdrátová připojení)

Zapíná a vypíná bezdrátová připojení kamery.

#### Connect Device (Připojit zařízení)

Vyberte si, jestli chcete připojit aplikaci GoPro Quik nebo příslušenství The Remote. Další informace naleznete v části *Připojení k aplikaci GoPro Quik* (strana 97).

#### Camera Info (Informace o kameře)

Zobrazení názvu kamery a hesla.

#### Wi-Fi Band (Pásmo Wi-Fi)

Výběr pásma připojení 5 GHz nebo 2,4 GHz. Pásmo 5 GHz nastavte jen v případě, že je podporováno telefonem i v oblasti. Další informace naleznete v části *Nastavení rychlosti připojení* (strana 98).

#### Reset Connections (Resetovat připojení)

Vymaže všechna připojení k zařízením a resetuje heslo kamery. To znamená, že budete muset znovu připojit všechna svá zařízení.

## Nastavení připojení a předvoleb

---



### PREFERENCES (PŘEDVOLBY)

Potažením prstem dolů na zadní obrazovce přejděte na ovládací panel a poté potáhněte prstem doleva. Klepnutím na možnost Preferences (Předvolby) nastavte svou kameru GoPro.



### GENERAL (OBECNÉ)

V nabídce nastavení General (Obecné) najdete následující položky:

#### Beep Volume (Hlasitost zvukové signalizace)

Vyberte High (Vysoká), Med (Střední) – výchozí nastavení, Low (Nízká) nebo Mute (Ztišeno). Zde nastavenou hlasitost můžete zapínat nebo vypínat na ovládacím panelu.

#### QuickCapture

Funkce QuickCapture je ve výchozím nastavení zapnutá. Zde ji můžete vypnout. Funkci můžete zapínat nebo vypínat také na ovládacím panelu.

#### Default Preset (Výchozí předvolba)

Nastaví předvolbu, ve které bude kamera GoPro pořizovat záznamy po zapnutí pomocí tlačítka režimu . Nastavení této položky neovlivňuje funkci QuickCapture.

#### Auto Power Off (Automatické vypnutí)

Vyberte 5 Min, 15 Min (výchozí nastavení), 30 Min nebo Never (Nikdy).

## Nastavení připojení a předvoleb

---

### LED

Nastavte, která stavová světla budou blikat. Dostupné možnosti jsou All On (Všechny svítí) – výchozí nastavení, All Off (Žádné nesvítí) nebo Front Off Only (Pouze přední vypnutá).

### Anti-Flicker (Ochrana proti blikání)

Vyberte snímkovou frekvenci pro nahrávání a přehrávání v televizorech ve vašem regionu. Pro Severní Ameriku vyberte frekvenci 60 Hz (NTSC). Pokud se nacházíte mimo Severní Ameriku, zkuste frekvenci 50 Hz (PAL). Volba správného formátu pro váš region zabrání blikání obrazu na TV/HDTV při přehrávání videa pořízeného v interiéru.

### Video Compression (Komprese videa)

Nastavuje formát souborů videí. Vyberte možnost HEVC (menší velikosti souborů) nebo H.264 + HEVC (využívá kodek H.264 za účelem zajištění maximální kompatibility se staršími zařízeními a kodek HEVC kvůli rozšířeným nastavením).

### Time and Date (Čas a datum)

Použijte pro ruční nastavení času a data. Obě hodnoty se automaticky aktualizují po připojení kamery k aplikaci GoPro.

### Date Format (Formát data)

Nastavuje se automaticky podle jazyka zvoleného při nastavování kamery. Můžete jej zde také ručně změnit.

## Nastavení připojení a předvoleb

---



### VOICE CONTROL (OVLÁDÁNÍ HLASEM)

Vyberte nastavení ovládání hlasem a prohlédněte si úplný seznam příkazů.

#### Voice Control (Ovládání hlasem)

Zapne a vypne ovládání hlasem. Funkci můžete zapínat nebo vypínat také na ovládacím panelu.

#### Language (Jazyk)

Vyberte jazyk pro ovládání hlasem.

#### Commands (Příkazy)

Podívejte se na úplný seznam hlasových příkazů.

Další informace naleznete v části [Ovládání kamery GoPro hlasem](#) (strana 89).

## Nastavení připojení a předvoleb

---



### DISPLAYS (ZOBRAZENÍ)

Přizpůsobte orientaci, nastavte spořič obrazovky a upravte jas.

#### Orientation (Orientace)

Při otáčení kamerou udržuje obraz správnou stranou nahoře.

Další informace naleznete v části [Nastavení orientace obrazovky](#) (strana 52).

#### Screen Saver Rear (Spořič zadní obrazovky)

Nastavte spořič zadní obrazovky na 1, 2 (výchozí nastavení), 3 nebo 5 minut. Pokud chcete nechat obrazovku zapnutou, vyberte možnost Never (Nikdy).

*Upozornění:* Tlačítka kamery a ovládání hlasem stále fungují, i když je obrazovka vypnutá.

#### Screen Saver Front (Spořič přední obrazovky)

Nastavte spořič přední obrazovky na 1, 2, 3 nebo 5 minut. Můžete také zvolit možnost Never (Nikdy) nebo Match Rear (Jako u zadní obrazovky) (výchozí nastavení) pro synchronizaci se spořičem zadní obrazovky.

#### Brightness (Jas)

Pomocí posuvníku nastavte jas obrazovky.

## Nastavení připojení a předvoleb

---



### REGIONAL (REGIONÁLNÍ)

Zapněte GPS, vyberte jazyk a projděte si všechny informace o předpisech vztahujících se k vaší kameře.

### GPS

Zapněte GPS, abyste mohli zaznamenávat svou rychlost, vzdálenost a další. Přidejte pomocí aplikace GoPro Quik údaje na obrazovce, abyste zobrazili, jak rychle, daleko a vysoko jste se při pořizování videí dostali. Další informace a kontrolu kompatibility mobilního zařízení naleznete na stránce [gopro.com/telemetry](https://gopro.com/telemetry).

### Language (Jazyk)

Vyberte jazyk textů, které se objevují na obrazovce kamery.



### MODS (MODULY)

Použijte tato nastavení s moduly HERO10 Black.

### Max Lens Mod (Modulární objektiv Max)

Přidá ovládání Max Lens Mod (Modulární objektiv Max) do ovládacího panelu kamery.

### Media Mod (Modulární multimediální rozhraní)

Zvolte typ externího mikrofonu, který připojíte k modulárnímu multimediálnímu rozhraní.

## Nastavení připojení a předvoleb

---



### ABOUT (O SOFTWARE)

Aktualizujte svou kameru GoPro a najděte její název, sériové číslo, stav baterie a verzi softwaru.

### GoPro Updates (Aktualizace GoPro)

Chcete-li si být jisti, že máte nejnovější funkce a vylepšení výkonu, aktualizujte software kamery.

### Camera Info (Informace o kameře)

Zobrazte název kamery, její sériové číslo a verzi softwaru, kterou kamera používá.

### Battery Info (Informace o baterii)

Zde můžete zkontrolovat stav baterie. Používejte jen nabíjecí baterie GoPro (HERO10 Black). Starší verze baterie značky GoPro nebo baterie jiných značek by mohly do značné míry omezit výkon kamery.



### REGULATORY (PŘEDPISY)

Prohlédněte si certifikace kamery GoPro.



## Nastavení připojení a předvoleb

---



### RESET (RESETOVAT)

Zformátujte svou kartu SD nebo resetujte kameru do výchozího nastavení.

#### Format SD Card (Formátovat kartu SD)

Přeformátujte kartu SD. Formátování vymaže všechna vaše média, proto si je nejprve uložte jinde.

#### Reset Presets (Resetovat předvolby)

Resetujte nahrané předvolby na jejich původní nastavení a smažte všechny vlastní předvolby.

#### Reset Camera Tips (Resetovat tipy kamery)

Prohlédněte si všechny tipy kamery od začátku.

#### Factory Reset (Tovární reset)

Obnovte všechna nastavení kamery a vymažte všechna připojení.

## Důležité zprávy

---

Problémy se vyskytují jen výjimečně, ale kamera GoPro vás upozorní, kdyby se nějaký objevil. Zde jsou některé zprávy, které by se mohly zobrazit.



### CAMERA IS TOO HOT (KAMERA JE PŘÍLIŠ ZAHŘÁTÁ)

Když se kamera příliš zahřeje a vyžaduje ochlazení, zobrazí se na stavové obrazovce kamery ikona teploty. Kamera byla navržena tak, aby rozpoznala riziko přehřátí a v případě potřeby se vypnula. Před opětovným použitím stačí kameru odložit a nechat vychladnout.

*Upozornění:* Rozsah okolních teplot pro provoz kamery HERO10 Black je -10 °C ~ 35 °C (14 °F ~ 95 °F). Při vysokých teplotách spotřebovává kamera více energie a baterie se vybíjí rychleji.

---

**ODBORNÁ RADA:** Při natáčení videa ve vyšším rozlišení a snímkové frekvenci se bude zároveň rychleji zahřívat kamera, zejména v teplem prostředí. Zkuste přejít na nižší rozlišení a snímkovou frekvenci, aby se riziko přehřátí kamery GoPro snížilo.

### SD CARD ERROR (CHYBA KARTY SD)

Kamera GoPro dokáže odhalit řadu problémů, které se u karty SD mohou vyskytnout. Problémy mohou být způsobeny elektrostatickými výboji, ale nejen jimi. Pokud k této situaci dojde, restartujte kameru. Ta se pokusí automaticky opravit případně poškozené soubory a obnovit plnou funkčnost kamery.

## Důležité zprávy

---



### REPAIRING YOUR FILE (OPRAVA SOUBORU)

Kamera GoPro se pokusí automaticky opravit poškozené soubory. Soubory se mohou poškodit při výpadku napájení během nahrávání nebo při problému s ukládáním souboru. Pokud probíhá oprava souboru, zobrazí se na obrazovce ikona opravy souboru. Kamera vám oznámí dokončení opravy a její výsledek.

### MEMORY CARD FULL (PAMĚŤOVÁ KARTA JE PLNÁ)

Kamera vás upozorní na nedostatek místa na paměťové kartě. Abyste mohli pokračovat v nahrávání, budete muset odstranit nebo přesunout některé soubory.

### SD CARD RATING (TŘÍDA KARTY SD)

Kamera bude nejlépe fungovat se SD kartami třídy V30, UHS-3 nebo vyšší. Pokud má karta nižší parametry, než odpovídá třídě V30/UHS-3, případně se její funkčnost v průběhu času zhoršila a nedokáže už plnit požadavky odpovídající její třídě, bude vás o tom kamera informovat.

### BATTERY LOW, POWERING OFF (SLABÁ BATERIE, VYPÍNÁNÍ)

Pokud nabití baterie klesne pod 10 %, zobrazí se na stavové obrazovce zpráva. Pokud se baterie vybití při nahrávání videa, kamera ukončí nahrávání, uloží video a vypne se.

## Resetování kamery

---

### RESTARTOVÁNÍ KAMERY GOPRO

Pokud vaše kamera nereaguje, stiskněte a podržte tlačítko režimu  po dobu 10 sekund. Tímto způsobem kameru restartujete. Žádné nastavení se nezmění.

### OBNOVENÍ PŘEDVOLEB DO VÝCHOZÍHO NASTAVENÍ

Obnoví všechna původní nastavení předvoleb kamery na výchozí hodnoty.

1. Potažením prstem dolů na zadní obrazovce přejdete na ovládací panel.
2. Potáhněte prstem doleva a klepněte na položky Preferences (Předvolby) > Reset (Resetovat) > Reset Presets (Resetovat předvolby).

*Upozornění:* Obnovení původního nastavení předvoleb kamery na výchozí hodnoty vymaže vlastní předvolby.

### RESETOVÁNÍ PŘIPOJENÍ

Vymaže připojení zařízení a resetuje heslo kamery. Resetování připojení znamená, že budete muset znovu připojit všechna svá zařízení.

1. Potažením prstem dolů na zadní obrazovce přejdete na ovládací panel.
2. Potáhněte prstem doleva a klepněte na Connections (Připojení) > Reset Connections (Resetovat připojení).

### RESETOVÁNÍ TIPŮ KAMERY

Chcete znovu zobrazovat tipy? Zde je postup zobrazení všech tipů od začátku.

1. Potažením prstem dolů na zadní obrazovce přejdete na ovládací panel.
2. Potáhněte prstem doleva a klepněte na položky Preferences (Předvolby) > Reset (Resetovat) > Reset Camera Tips (Resetovat tipy kamery).

## Resetování kamery

---

### OBNOVENÍ TOVÁRNÍCH NASTAVENÍ

Obnoví všechna původní nastavení, vymaže všechna připojení zařízení a zruší registraci kamery v předplatném GoPro. Tato možnost je užitečná, pokud svou kameru někomu věnujete a chcete ji uvést do původního stavu.

1. Potažením prstem dolů na zadní obrazovce přejdete na ovládací panel.
2. Potáhněte prstem doleva a klepněte na položky Preferences (Předvolby) > Reset (Resetovat) > Factory Reset (Tovární reset).

*Upozornění:* Obnovení továrního nastavení nevymaže žádný obsah na vaší kartě SD a nebude mít vliv na software kamery.

## Upevnění kamery GoPro

---

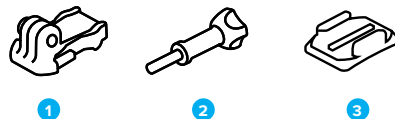

### ZAŘÍZENÍ PRO UCHYCENÍ

1. Upínací přezka
2. Šroub
3. Zakřivený samolepicí držák

## Upevnění kamery GoPro

### POUŽITÍ UPEVNĚVACÍHO PRVKU (DRŽÁKU)

Podle typu použitého držáku buď použijte upínací přezku, nebo připevněte kameru GoPro přímo na držák.

V části *Použití samolepicích držáků* (strana 120) najdete tipy pro používání samolepicích držáků.

1. Vyklepnete skládací držáky dolů do polohy pro uchycení.
2. Zasuňte skládací držáky na kameře do upevňovacích prvků na přezce.
3. Zajistěte kameru v upínací přezce šroubem.

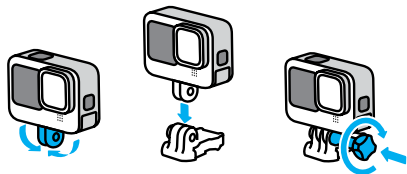

## Upevnění kamery GoPro

4. Připevněte upínací přezku k držáku.
  - a. Odklopte nahoru přípojku upínací přezky.
  - b. Zasuňte přezku do držáku, dokud nezaskočí na místo.
  - c. Stlačte přípojku dolů tak, aby byla v rovině s přezkou.

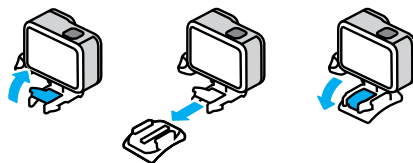

## Upevnění kamery GoPro

---

### POUŽITÍ SAMOLEPICÍCH DRŽÁKŮ

Při připevňování samolepicích držáků na přilbu, vozidla nebo jiná zařízení postupujte podle těchto pokynů:

- Samolepicí držáky připevněte nejméně 24 hodin před použitím.
- Držáky lepte pouze na hladké povrchy. Na porézním nebo texturovaném povrchu nebudou držet správně.
- Držáky pevně přitlačte na místo. Lepidlo musí být zcela v kontaktu s povrchem.
- Používejte pouze na čisté a suché povrchy. Vosk, olej, prach nebo jiné nečistoty sniží přilnavost a mohli byste kameru ztratit.
- Samolepicí držáky připevňujte v suchém prostředí s pokojovou teplotou. V chladném nebo vlhkém prostředí nebo na studeném nebo vlhkém povrchu nebudou držet dobře.
- Přípustnost připevnění kamery k vybavení (jako je lovecké vybavení) si ověřte ve státních a místních předpisech. Vždy dodržujte předpisy, které omezují použití spotřební elektroniky nebo kamer.



**VAROVÁNÍ:** Úchyt na kameru nepoužívejte při upevnění kamery na helmu, aby nedošlo ke zranění. Neupevňujte kameru přímo na lyže nebo snowboardy.

Další informace o držácích naleznete na webových stránkách [gopro.com](http://gopro.com).

## Upevnění kamery GoPro

---



**VAROVÁNÍ:** Pokud používáte držák nebo řemínek GoPro pro upevnění na přilbu, používejte pouze homologovanou přilbu.

Zvolte správnou přilbu pro příslušný sport nebo aktivitu a ujistěte se, že vám řádně padne a má vaši velikost. Přilbu si prohlédněte a zkontrolujte, že je v dobrém stavu, a dodržujte pokyny výrobce pro bezpečné používání.

Přilbu, která byla vystavena silnému nárazu, je nutné vyměnit. Žádná přilba nedokáže zajistit ochranu před zraněním při každé nehodě. Neriskujte.

### POUŽÍVÁNÍ KAMERY GOPRO VE VODĚ A U VODY

Kamera GoPro je vodotěsná do hloubky 10 m se zavřenými dvířky. Při potápění nemusíte používat žádná přídavná pouzdra.

Dotyková obrazovka byla navržena tak, aby fungovala i v mokřém prostředí, může však být nutné ji otřít, pokud má problém zachytit příkazy. I když dotyková obrazovka pod vodou fungovat nebude, můžete při ponoru používat k ovládání nabídek tlačítka kamery. Další informace naleznete v části [Navigace pomocí tlačítek](#) (strana 26).

**ODBORNÁ RADA:** Používejte úchyt na kameru a příslušenství Floaty, které zabrání potopení kamery v případě jejího uvolnění z držáku (prodává se samostatně).

Pokud chcete zachytit extrémní dobrodružství až do hloubky 60 m, využijte ochranné pouzdro (HERO10 Black), které se prodává samostatně.

Další informace o úchytech na kameru, příslušenství Floaty a ochranném pouzdru najdete na webu [gopro.com](http://gopro.com).

## Demontáž dvířek

---

V některých situacích může být nutné sejmout dvířka kamery.

**POZNÁMKA:** Dvířka demontujte pouze v suchém a bezprašném prostředí. Po otevření nebo demontáži dvířek není kamera vodotěsná.

### DEMONTÁŽ DVÍŘEK

1. Odjistěte západku a potažením otevřete dvířka.
2. Dvířka ve vodorovné poloze opatrně táhněte směrem ven z kamery, dokud nevyskočí z uchycení.

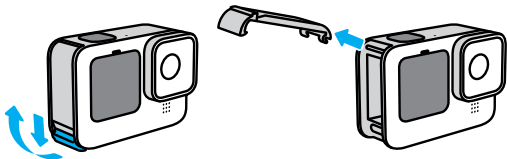

**VAROVÁNÍ:** Kameru GoPro nepoužívejte s otevřenými dvířky. Během používání by mohla vyklouznout ven baterie.

## Demontáž dvířek

---

### OPĚTOVNÉ PŘIPEVNĚNÍ DVÍŘEK

1. Zarovnejte dvířka podél malé stříbrné lišty.
2. Dvířka pevně tiskněte na malou stříbrnou lištu, dokud nezapadnou zpět na místo a nebudou bezpečně zajištěná.

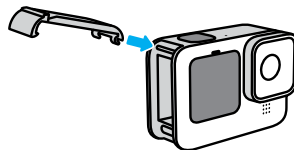

**VAROVÁNÍ:** Dvířka kamery jsou odnímatelná. Po zavření dvířek zkontrolujte, zda jsou pevně zajištěná a utěsněná.

Dodržováním těchto rad zajistíte nejlepší výkon kamery:

- Kamera GoPro je vodotěsná do hloubky 10 m, přičemž nevyžaduje žádné pouzdro. Před použitím ve vodě nebo v blízkosti vody, nečistot či písku zkontrolujte, zda jsou zavřená dvířka.
- Před zavřením dvířek se ujistěte, zda jsou těsnění zbavena veškerých nečistot. V případě potřeby očistěte těsnění hadříkem.
- Před otevřením dvířek zkontrolujte, zda je kamera suchá a čistá. V případě potřeby opláchněte kameru pitnou vodou a osušte ji hadříkem.
- Pokud na dvířkách nebo v jejich okolí ulpěl ztvrdlý písek nebo nečistoty, namočte kameru na dobu 15 minut do teplé vody z kohoutku a poté ji důkladně opláchněte, abyste tyto nečistoty odstranili. Před otevřením dvířek zkontrolujte, zda je kamera suchá.
- K zajištění nejlepšího zvukového výkonu zatřeste kamerou nebo foukněte na mikrofon, abyste odstranili vodu a nečistoty z otvorů mikrofonu. K profukování otvorů mikrofonu nepoužívejte stlačený vzduch. Mohli byste poškodit vnitřní vodotěsné membrány.
- Po každém použití ve slané vodě opláchněte kameru pitnou vodou a osušte ji měkkým hadříkem.
- Kryt objektivu je vyroben z extrémně pevného a tvrdého skla, které se však stále může poškrábat nebo prasknout. Čistěte jej měkkým hadříkem, který nepouští vlákna.
- Pokud se mezi objektivem a kruhovým lemem zachytí nečistoty, odstraňte je vodou nebo vzduchem. Nezasouvejte cizí předměty kolem objektivu.

### MAXIMALIZACE ŽIVOTNOSTI BATERIE

Dodržováním následujících tipů můžete maximalizovat životnost baterie:

- Pořízujte videa s nižšími snímkovými frekvencemi a nižším rozlišením.
- Použijte funkce Screensaver (Spořič obrazovky) a snižte hodnotu Brightness (Jas) obrazovky.
- Vypněte přední obrazovku.
- Vypněte funkci GPS.
- Vypněte funkci Wireless Connections (Bezdrátová připojení).
- Používejte tato nastavení:
  - [Funkce QuikCapture](#) (strana 106)
  - [Automatické vypnutí](#) (strana 106)

### POŘÍZOVÁNÍ ZÁZNAMU PŘI PŘIPOJENÍ KE ZDROJI ELEKTRICKÉ ENERGIE

Pomocí kabelu USB-C dodaného s kamerou můžete pořizovat videa a fotografie během toho, co je kamera připojena k nabíjecímu adaptéru USB, nabíječe GoPro Supercharger nebo jinému externímu zdroji elektrické energie. Toto řešení je ideální pro nahrávání dlouhých záznamů nebo časosběrných událostí.

Při nahrávání se nedotýkejte oblasti kolem slotu na kartu SD. Při narušení činnosti karty SD by mohlo dojít k přerušení nebo ukončení nahrávání. Pokud by k takovéto situaci došlo, kamera vám to oznámí. Při případném narušení činnosti karty nebude obsah poškozen či znehodnocen, ale pokud budete chtít pokračovat, může být potřeba kameru restartovat.

I když se kamera nabíjí, baterie se během nahrávání nabíjet nebude. Začne se nabíjet po ukončení nahrávání. Kameru nelze použít k nahrávání, pokud je připojena k počítači.

## Informace o baterii

---

*Upozornění:* Vzhledem k tomu, že jsou otevřena boční dvířka, není kamera při nabíjení vodotěsná.

---

**ODBORNÁ RADA:** Pokud chcete zachovat při připojení k externímu zdroji elektrické energie a vložené baterii odolnost proti rozmarům počasí, použijte těsnicí průchodku USB (prodává se samostatně).

---



**VAROVÁNÍ:** Použití síťové nabíječky nebo napájecího kabelu jiné značky než GoPro může vést k poškození baterie kamery a následně k požáru nebo úniku elektrolytu. S výjimkou nabíječky GoPro Supercharger (prodává se samostatně) používejte pouze nabíječky s označením Output 5V 1A (Výstup 5 V, 1 A). Pokud neznáte napětí a proud nabíječky, použijte dodaný kabel USB a nabijte baterii kamery z počítače.

---

### ULOŽENÍ BATERIE A MANIPULACE S NÍ

Kamera GoPro obsahuje citlivé součásti, včetně baterie. Nevystavujte kameru velmi nízkým ani velmi vysokým teplotám. Extrémní teploty mohou dočasně zkrátit životnost baterie nebo způsobit, že kamera dočasně přestane pracovat řádným způsobem. Vyvarujte se velmi výrazných změn teploty nebo vlhkosti, protože by mohlo v kameře nebo na jejím povrchu dojít ke kondenzaci.

K osušení kamery nepoužívejte externí zdroj tepla, jako je mikrovlnná trouba nebo vysoušeč vlasů. Na poškození kamery nebo baterie způsobené stykem s kapalinou, která vnikla do kamery, se nevztahuje záruka.

Neukládejte baterii společně s kovovými předměty, jako jsou mince, klíče nebo náhrdelníky. Při styku konektorů baterie s kovovými předměty může dojít k požáru.

## Informace o baterii

---

Neprovádějte žádné nepovolené úpravy kamery. Pokud je provedete, můžete negativně ovlivnit bezpečnost, soulad s předpisy a výkon a způsobit zneplatnění záruky.

*Upozornění:* Baterie mají za chladného počasí sníženou kapacitu. Starší baterie tato skutečnost ovlivňuje ještě více. Pokud pravidelně natáčíte za nízkých teplot, optimální je měnit baterie každý rok.

---

**ODBORNÁ RADA:** Životnost baterie také prodloužíte, když kameru před uskladněním plně nabijete.

---



**VAROVÁNÍ:** Kameru ani baterii nepouštějte na zem, nerozebírejte, neotevírejte, nedrťte, neohýbejte, nedeformujte, nepropichujte, nerozřezávejte, nevkládejte do mikrovlnné trouby, nespalujte ani nenatírejte. Do otvorů v kameře, například do portu USB-C, nevkládejte žádné cizí předměty. Nepoužívejte kameru, pokud byla poškozena – například praskla, byla proražena nebo poškozena vodou. Při rozebírání nebo propíchování vestavěné baterie může dojít k výbuchu nebo k požáru.

---



## Informace o baterii

---

### LIKVIDACE BATERÍ

Většina nabíjecích lithium-iontových baterií je klasifikována jako bezpečný odpad a lze je bezpečně likvidovat s běžným komunálním odpadem. Na mnoha místech platí povinnost recyklace baterií. Zjistěte, zda místní legislativa umožňuje likvidovat nabíjecí baterie s běžným odpadem. Bezpečnou likvidaci lithium-iontových baterií provedete tak, že zabráníte kontaktům styku s jinými kovovými předměty: zabalíte je, zakryjete nebo je obalíte izolační páskou, aby během přepravy nezpůsobili požár.

Lithium-iontové baterie však obsahují recyklovatelné materiály a vztahuje se na ně program recyklace baterií organizace RBRC (Rechargeable Battery Recycling Corporation). Uživatelé v Severní Americe mohou vhodné recyklační místo najít na webu [call2recycle.org](http://call2recycle.org) programu Call2Recycle nebo tak, že zavolají na číslo 1-800-BATTERY.

Nikdy nelikvidujte baterii vhozením do ohně, protože může vybuchnout.



**VAROVÁNÍ:** Pro kameru používejte pouze náhradní baterie, napájecí kabely, příslušenství pro nabíjení baterií nebo jiná zařízení značky GoPro.

Starší verze baterie značky GoPro nebo baterie jiných značek by mohly do značné míry omezit výkon kamery a také tím dochází ke zneplatnění záruky. Mimoto by mohlo dojít k požáru, úrazu elektrickým proudem nebo vzniku jiného bezpečnostního rizika.

## Odstraňování potíží

---

### KAMERU GOPRO NELZE ZAPNOUT

Zkontrolujte, zda je kamera GoPro nabitá. Prostudujte si část *Instalace karty microSD a baterie* (strana 10). Pokud nabítí baterie nepomůže, zkuste kameru restartovat. Prostudujte si část *Restartování kamery GoPro* (strana 115).

### KAMERA GOPRO NEREAGUJE NA STISKNUTÍ TLAČÍTKA

Prostudujte si část *Restartování kamery GoPro* (strana 115).

### PŘEHRÁVÁNÍ NA POČÍTAČI JE TRHANÉ

Trhané přehrávání zpravidla nesignalizuje problém s vlastním souborem. Pokud záznam přeskakuje, je pravděpodobnou příčinou jedna z těchto situací:

- Počítač nepodporuje soubory HEVC. Zkuste si zdarma stáhnout nejnovější verzi aplikace GoPro Player pro systém Mac nebo Windows na adrese [gopro.com/apps](http://gopro.com/apps).
- Váš počítač nespĺňuje minimální požadavky softwaru použitého pro přehrávání.

### ZAPOMNĚL(A) JSEM UŽIVATELSKÉ JMÉNO NEBO HESLO PRO KAMERU

Potažením prstem dolů na zadní obrazovce přejděte na ovládací panel, potáhněte prstem doleva a poté klepněte na položky Preferences (Předvolby) > Connections (Připojení) > Camera Info (Informace o kameře).

## Odstraňování potíží

---

### NEVÍM, JAKOU MÁM VERZI SOFTWARE

Potažením prstem dolů na zadní obrazovce přejděte na ovládací panel, potáhněte prstem doleva a poté klepněte na položky Preferences (Předvolby) > About (O softwaru) > Camera Info (Informace o kameře).

### NEMOHU NALÉZT SÉRIOVÉ ČÍSLO KAMERY

Sériové číslo kamery je vyraženo na vnitřní straně oddílu na baterii vaší kamery. Nebo potažením prstem dolů na zadní obrazovce přejděte na ovládací panel, potáhněte prstem doleva a poté klepněte na položky Preferences (Předvolby) > About (O softwaru) > Camera Info (Informace o kameře).

Další odpovědi na běžně kladené dotazy naleznete na webových stránkách [gopro.com/help](https://gopro.com/help).

## Technické údaje: video

---

### ROZLIŠENÍ VIDEO (POLOŽKA RES (ROZ))

Rozlišení videa odpovídá počtu vodorovných řádků v každém snímku videa. Video s rozlišením 1080p obsahuje 1080 vodorovných řádků. Video s rozlišením 5,3K obsahuje 5312 vodorovných řádků. Větší počet řádek znamená větší rozlišení, a tak video 5,3K poskytuje detailnější obraz než video 1080p.

Rozlišení videa	Popis
5,3K	Naše video s nejvyšším rozlišením. Snímá úžasné Ultra HD video s širokoúhlým poměrem stran 16:9. Lze použít k získání 15,8MP fotek z videa.
5K 4:3	Video s velmi vysokým rozlišením, které dokáže na obrazovce zachytit větší část scény s vyšším poměrem stran 4:3. Skvělé pro záběry z vlastního pohledu a získávání 19,6MP fotek z videa.
4K 4:3	Ultra HD video s poměrem stran 4:3 zachycuje větší část scény než záběry v poměru 16:9. Lze použít k získání 12MP fotek z videa.
4K	Ultra HD video s poměrem stran 16:9. Ideální při snímání ze stativu nebo pevné polohy. Lze použít k získání 8MP fotek z videa.
2,7K 4:3	Vhodné pro záběry ve vysokém rozlišení z vlastního pohledu při upevnění na tělo nebo vybavení s plynulým přehráváním zpomaleného pohybu.

## Technické údaje: video

Rozlišení videa	Popis
2,7K	Video s poměrem stran 16:9 a vysokým rozlišením poskytuje ohromující výsledky v kinematografické kvalitě pro profesionální produkci.
1080p	Standardní rozlišení televizoru HD, které je skvělé pro všechny záběry a sdílení prostřednictvím sociálních sítí. Vysoké hodnoty počtu snímků za sekundu (240 sn./s a 120 sn./s) umožní výrazně zpomalit pohyb při úpravách.

## Technické údaje: video

Tato tabulka porovnává velikost snímku u jednotlivých rozlišení:

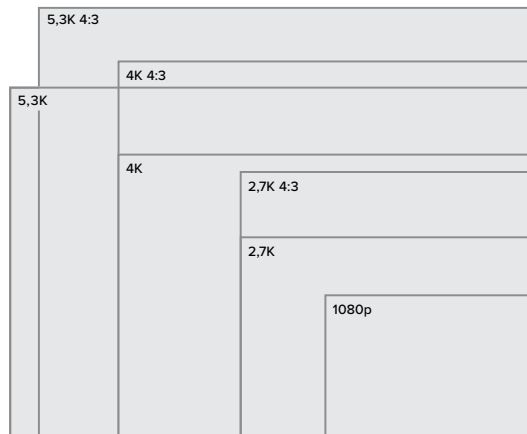

**ODBORNÁ RADA:** Nezapomeňte ověřit, zda telefon, počítač nebo televizor podporuje vybrané nastavení, zejména pokud používáte vyšší rozlišení a snímkové frekvence.

## Technické údaje: video

---

### POČET SNÍMKŮ ZA SEKUNDU (POLOŽKA FPS (SN./S))

Hodnota počtu snímků za sekundu (sn./s) udává počet snímků videa zaznamenaných každou sekundu. Vyšší hodnoty sn./s (60, 120 nebo 240) jsou vhodnější k zaznamenávání rychlé akce. Záznam s vysokým počtem snímků za sekundu lze také použít k přehrávání zpomalených záběrů.

### Rozlišení a sn./s

Při vyšších rozlišeních jsou videa detailnější a ostřejší, ale jsou u nich zpravidla k dispozici jen nižší hodnoty počtu snímků za sekundu.

Nižší rozlišení videa zachycují méně detailů a čistoty obrazu, ale je možné je pořizovat ve vyšších hodnotách snímků za sekundu.

Při výběru rozlišení na obrazovce RES | FPS (ROZ | sn./s) jsou všechny snímkové frekvence zvoleného rozlišení zobrazeny bíle. Nedostupné snímkové frekvence jsou znázorněny šedě.

## Technické údaje: video

---

### POMĚR STRAN

Poměr stran se týká výšky a šířky obrazu. Kamera GoPro pořizuje videa a fotky ve dvou poměrech stran.

#### 4:3

Vysoký poměr stran 4:3 zachycuje větší část scény než širokouhlý formát 16:9. Skvěle se hodí pro selfie a záběry z vlastního pohledu. Rozlišení 4:3 jsou uvedena v horní řadě obrazovky RES | FPS (ROZ | sn./s).

#### 16:9

Toto je standardní formát pro televizory HD a editační programy. Širokouhlý formát je ideální k pořizování dramatických filmových záběrů. Rozlišení 16:9 jsou uvedena pod rozlišením 4:3 na obrazovce RES | FPS (ROZ | sn./s).

*Upozornění:* Při přehrávání záznamu s poměrem stran 4:3 na televizoru HD se na obou stranách obrazovky objeví černé pruhy.

## Technické údaje: video

---

### DIGITÁLNÍ OBJEKTIVY (VIDEO)

Digitální objektivy umožňují vybírat rozsah scény v záběru. Různé objektivy ovlivňují také nastavení zoomu a efekt „rybího oka“ v záběru.

Digitální objektiv	Popis
SuperView (16 mm)	Nejširší a nejvyšší zorné pole, zobrazuje i videa s poměrem stran 16 : 9.
Wide (Široký) (16–34 mm)	Široké zorné pole, které zabírá co největší část scény.
Linear (Lineární) (19–39 mm)	Široké zorné pole bez efektu „rybího oka“, jenž se projevuje při nastavení SuperView a Wide (Široký).

## Technické údaje: video

---

Digitální objektiv	Popis
	Snímá široké zorné pole bez efektu „rybího oka“, jenž se projevuje při nastavení SuperView a Wide (Široký). Zachová plynulost a vyrovnání záběru, i když se kamera během nahrávání nakloní.
Linear + Horizon Leveling (Lineární + vyrovnávání horizontu) (19–39 mm)	<i>Upozornění:</i> Záběr se nakloní, pokud se kamera při záznamu otočí o více než 23°–45° (v závislosti na vybraném nastavení). <b>ODBORNÁ RADA:</b> Pokud chcete svou kameru GoPro doplnit funkcí blokace horizontu, použijte modulární objektiv Max (prodává se samostatně). Tato funkce horizontu zajistí, že vaše záběry budou vyrovnané a stabilní, i když svou kameru při natáčení připevníte mimo střed nebo otočíte o celých 360°.
Narrow (Úzký) (27 mm)	Úzké zorné pole bez efektu „rybího oka“, jenž se projevuje při nastavení SuperView a Wide (Široký).

*Upozornění:* K dispozici budou pouze objektivy kompatibilní se zvoleným rozlišením a snímkovou frekvencí.

**ODBORNÁ RADA:** Chcete-li rozšířit zorné pole pomocí ultraširokouhlého digitálního objektivu se zorným polem 155°, které je u kamer HERO vůbec tím nejširším, použijte modulární objektiv Max (prodává se samostatně).

## Technické údaje: video

### NASTAVENÍ VIDEO NA KAMEŘE HERO10 BLACK

Zde je souhrn rozlišení videa kamery a snímkové frekvence, objektivů a poměr stran u nich dostupných.

Rozlišení videa (položka RES (ROZ))	Sn./s (60 Hz / 50 Hz)*	Objektivy pro digitální záběry	Rozlišení obrazovky	Poměr stran
5,3K	60/50 30/25 24/24	Široké, lineární, lineární + vyrovnávání horizontu, úzké	5312 x 2988	16:9
5K 4:3	30/25 24/24	Široké, lineární, lineární + vyrovnávání horizontu, úzké	5120 x 3840	4:3
4K	120/100	Široké, lineární, lineární + vyrovnávání horizontu, úzké	3840 x 2160	16:9
4K	60/50 30/25 24/24	SuperView, široké, lineární, lineární + vyrovnávání horizontu, úzké	3840 x 2160	16:9

## Technické údaje: video

Rozlišení videa (položka RES (ROZ))	Sn./s (60 Hz / 50 Hz)*	Objektivy pro digitální záběry	Rozlišení obrazovky	Poměr stran
4K 4:3	60/50 30/25 24/24	Široké, lineární, lineární + vyrovnávání horizontu, úzké	4000 x 3000	4:3

\*60 Hz (NTSC) a 50 Hz (PAL) jsou formáty videa, jejichž použití závisí na oblasti. Další informace naleznete v části [Funkce ochrany proti blikání Anti-Flicker](#) (strana 107).

Tipy, které nastavení použít, naleznete v části [Navrhovaná nastavení](#) (strana 31).

## Technické údaje: video

Rozlišení videa (položka RES (ROZ))	Sn./s (60 Hz / 50 Hz)*	Objektivy pro digitální záběry	Rozlišení obrazovky	Poměr stran
2,7K	240/200	Široké, lineární, lineární + vyrovnávání horizontu, úzké	2704 x 1520	16:9
2,7K	120/100 60/50	SuperView, široké, lineární, lineární + vyrovnávání horizontu, úzké	2704 x 1520	16:9
2,7K 4:3	120/100 60/50	Široké, lineární, lineární + vyrovnávání horizontu, úzké	2704 x 2028	4:3
1080p	240/200	Široké, lineární, lineární + vyrovnávání horizontu, úzké	1920 x 1080	16:9

## Technické údaje: video

Rozlišení videa (položka RES (ROZ))	Sn./s (60 Hz / 50 Hz)*	Objektivy pro digitální záběry	Rozlišení obrazovky	Poměr stran
1080p	120/100 60/50 30/25 24/24	SuperView, široké, lineární, lineární + vyrovnávání horizontu, úzké	1920 x 1080	16:9

\*60 Hz (NTSC) a 50 Hz (PAL) jsou formáty videa, jejichž použití závisí na oblasti. Další informace naleznete v části *Funkce ochrany proti blikání Anti-Flicker* (strana 107).

Tipy, které nastavení použít, naleznete v části *Navrhovaná nastavení* (strana 31).

## Technické údaje: video

---



### Vysoká rozlišení / vysoké snímkové frekvence

Pokud budete pořizovat videa s vysokým rozlišením nebo snímkovou frekvencí v teplém počasí, může dojít k přehřívání kamery, která pak spotřebovává více energie.

Nedostatečné proudění vzduchu a připojení k aplikaci GoPro Quik pak může vést k ještě většímu přehřívání, ještě vyšší spotřebě energie a zkrácení doby záznamu.

Pokud představuje teplo problém, zkuste nahrávat kratší videa. Také omezte použití funkcí, které zvyšují spotřebu energie, například aplikace GoPro Quik. Příslušenství The Remote (samostatně prodávané) může ovládat kameru GoPro na dálku s nižší spotřebou energie.

Kamera vám dá sama vědět, že je třeba ji vypnout a nechat vychladnout. Další informace naleznete v části [Důležité zprávy](#) (strana 113).

## Technické údaje: video

---

### STABILIZACE VIDEO HYPERSMOOTH

Funkce HyperSmooth zajišťuje mimořádně plynulé profesionální záběry díky korekci otřesů kamery. Ořezává videa při nahrávání, což umožňuje ukládat záběry do mezipaměti. To je ideální k natáčení cyklistiky, bruslení, lyžování, při ručním snímání apod. Kamera GoPro má čtyři nastavení HyperSmooth:

Nastavení	Popis
Boost (Zvýraznění)	Maximální stabilizace videa s výrazným oříznutím.
High (Vysoká)	Maximální stabilizace videa.
Standard (Standardní)	Mírně nižší stabilizace videa prodlužující výdrž baterie.
Off (Vypnuto)	Nahrává video bez stabilizace nebo oříznutí.

Ještě plynulejších záběrů dosáhnete tím, že před zahájením natáčení zapnete funkci Dotykový zoom, která záběry ořízne. To poskytne kameře ještě větší mezipaměť ke stabilizaci videa. Použití objektivu Linear + Horizon Leveling (Lineární + vyrovnávání horizontu) zlepšuje stabilizaci.

---

**ODBORNÁ RADA:** Pokud chcete s kamerou GoPro dosáhnout maximální, nepřekonatelné stabilizace videa v rozlišení až 2,7K, použijte modulární objektiv Max (prodává se samostatně).



## Technické údaje: video

---

### LOOPING INTERVAL (INTERVAL SMYČKY)

Kameru GoPro můžete nastavit na pořizování smyček o délce 5 (výchozí), 20, 60 nebo 120 minut. Může být také nastavena na možnost Max a nahrávat až do zaplnění karty SD. Pak přejde zpět a začne natáčet přes začátek videa.

## Technické údaje: Foto

---

### SUPERPHOTO

Funkce SuperPhoto automaticky analyzuje scénu a inteligentně vybere nejlepší zpracování obrazu pro daný záběr.

Podle osvětlení, pohybu v záběru a dalších podmínek vybere funkce SuperPhoto jednu ze tří možností:

#### **High Dynamic Range (HDR) (Vysoký dynamický rozsah)**

Naše dokonalejší HDR pořídí a zkombinuje několik fotek scény obsahující jasné světlo a stíny do jednoho snímku, na kterém budou zřetelné detaily.

#### **Multi-Frame Noise Reduction (Redukce šumu z několika záběrů)**

Automaticky zkombinuje několik snímků do jedné fotky s nižším digitálním zkraslením (šumem).

#### **Standard Photo (Standardní fotografie)**

Zahrnuje funkci Local Tone Mapping (Mapování místních tónů), která zvýrazní detaily a kontrast pouze na potřebných místech, a tak zlepší fotky.

Funkce SuperPhoto funguje pouze u jednotlivých fotografií. Vzhledem k dalšímu času nutnému k realizaci zpracování obrazu může zpracování a uložení jednotlivých snímků trvat trochu déle.

*Upozornění:* Funkce SuperPhoto nefunguje v kombinaci s funkcemi RAW Photo (Fotografování ve formátu RAW), Protune nebo Exposure Control (Řízení expozice).

## Technické údaje: Foto

---

### Vypnutí funkce SuperPhoto

Funkce SuperPhoto je ve výchozím nastavení zapnutá. Můžete ji vypnout následovně.

1. Na obrazovce Photo settings (Nastavení Foto) klepněte na možnost Output (Výstupní formát).
2. Můžete přepnout do režimu Standard, HDR nebo RAW.

### Funkce HDR

Vysoký dynamický rozsah (HDR) patří mezi techniky zpracování obrazu využívané funkcí SuperPhoto k vylepšení snímku. Kombinuje několik záběrů do jedné fotografie s lepšími výsledky než kdy dřív. Toto nastavení vyberte, pokud chcete funkci HDR používat při každé expozici fotografie.

1. Na obrazovce Photo settings (Nastavení Foto) klepněte na možnost Output (Výstupní formát).
2. Vyberte možnost HDR.

Možnost HDR On (Funkce HDR zapnuta) lze používat výhradně u jednotlivých fotografií. Nejlepší výsledky vám přinese v případě, že je na fotografované scéně vysoký kontrast a minimální pohyb.

*Upozornění:* Funkce HDR nefunguje v kombinaci s funkcemi RAW (Fotografování ve formátu RAW) nebo Exposure Control (Řízení expozice).

## Technické údaje: Foto

---

### SHUTTER SPEED (RYCHLOST ZÁVĚRKY) (NIGHT (NOC) + NIGHT LAPSE PHOTO (NOČNÍ ČASOSBĚRNÉ FOTO))

Nastavení Shutter Speed (Rychlost závěrky) vám umožňuje rozhodnout, jak dlouho zůstane závěrka kamery otevřená v režimech Night (Noc) a Night Lapse Photo (Noční časosběrné foto). Zde jsou uvedeny vaše možnosti a rady ohledně jejich používání:

Rychlost	Příklady
Auto (Automatická) (až 30 sekund)	Východ slunce, západ slunce, svítání, soumrak, šero, noc.
2, 5, 10 nebo 15 sekund	Svítání, soumrak, šero, doprava v noci, ruské kolo, ohňostroje, malování světlem.
20 sekund	Noční obloha (se světly).
30 sekund	Noční obloha s hvězdami, Mléčná dráha (úplná tma).

**ODBORNÁ RADA:** Pokud chcete při použití režimu Night (Noc) a Night Lapse Photo (Noční časosběrné foto) omezit rozmazání záběru, připevněte kameru na stativ nebo ji umístěte na stabilní povrch, kde se nemůže chvět nebo třást.

## Technické údaje: Foto

---

### BURST RATE (RYCHLOST SEKVENCE)

Zachyťte rychlé akční scény pomocí jednoho z těchto vysokorychlostních nastavení:

- Auto (Automatická) (až 25 fotografií za 1 sekundu podle světelných podmínek)
- 30 fotografií za 3, 6 nebo 10 sekund
- 25 fotografií za 1 sekundu
- 10 fotografií za 1 nebo 3 sekundy
- 5 fotografií za 1 sekundu
- 3 fotografie za 1 sekundu

## Technické údaje: Foto

---

### DIGITÁLNÍ OBJEKTIVY (FOTO)

S digitálními objektivy můžete vybírat, jak velkou část scény budete mít v záběru. Ovlivňují také nastavení zoomu a efekt „rybího oka“ v záběru. Pro pořízování fotografií existují tři možnosti objektivu.

Digitální objektiv	Popis
Wide (Široký) (16–34 mm)	Široké zorné pole, které zabírá co největší část scény.
Linear (Lineární) (19–39 mm)	Široké zorné pole bez efektu „rybího oka“ jako v případě Wide (Široký).
Narrow (Úzký) (27 mm)	Úzké zorné pole bez efektu „rybího oka“ jako v případě Wide (Široký).

**ODBORNÁ RADA:** Chcete-li rozšířit zorné pole pomocí ultraširokoúhlého digitálního objektivu se zorným polem 155°, které je u kamer HERO vůbec tím nejširším, použijte modulární objektiv Max (prodává se samostatně).

## Technické údaje: Foto

### RAW FORMAT (FORMÁT RAW)

Po zapnutí této funkce jsou všechny fotky ukládány jako obrázky .jpg (pro zobrazení na kameře nebo sdílení pomocí aplikace GoPro Quik) a soubory .gpr.

Soubor .gpr je založen na formátu Adobe DNG. Tyto soubory lze použít v aplikaci Adobe Camera Raw (ACR) verze 9.7 nebo novější. Můžete také použít aplikace Adobe Photoshop Lightroom CC (verze 2015.7 nebo novější) a Adobe Photoshop Lightroom 6 (verze 6.7 nebo novější).

V režimu Photo (Foto) je funkce RAW Format (Formát RAW) dostupná pro režimy snímání Photo (Foto), Burst (Sekvence fotek), Night (Noc), Time Lapse Photo (Časoběrné foto) a Night Lapse Photo (Noční časoběrné foto), s těmito výjimkami:

- Funkce SuperPhoto musí být vypnutá.
- Digitální objektiv musí být nastaven na možnost Wide (Široký).
- Funkce Zoom musí být vypnutá.
- Funkce RAW Format (Formát RAW) není dostupná při kontinuálním snímání fotografií.
- Pro režim Time Lapse Photo (Časoběrné foto) musí být položka Interval nastavena na nejméně 5 sekund.
- Pro režim Night Lapse Photo (Noční časoběrné foto) musí být položka Shutter (Závěrka) nastavena na nejméně 5 sekund.

**ODBORNÁ RADA:** Fotografie ve formátu .gpr se ukládají do stejného umístění a se stejným názvem souboru jako soubory .jpg. Pokud k souborům chcete přistupovat, vložte kartu SD do čtečky karet a vyhledejte je pomocí průzkumníku souborů v počítači.

## Technické údaje: Časoběř

### TIMEWARP VIDEO SPEED (RYCHLOST VIDEO TIMEWARP)

Můžete zvýšit rychlost videa TimeWarp až na 30násobek a vytvořit formát, ve kterém se dají sdílet delší aktivity. Výchozí nastavení Auto (Automatické) automaticky nastavuje rychlost.

Rychlost můžete nastavit také sami. Na základě této tabulky můžete odhadnout délku videí. Například při záznamu dvojnásobnou rychlostí po 4 minuty vzniknou přibližně 2 minuty videa TimeWarp.

Rychlost	Doba záznamu	Délka videa
2x	1 minuta	30 sekund
5x	1 minuta	10 sekund
10x	5 minut	30 sekund
15x	5 minut	20 sekund
30x	5 minut	10 sekund

*Upozornění:* Doby záznamu jsou přibližné. Délka videa se může lišit podle pohybu v záběru.

Rychlost	Příklady
2x–5x	Jízda po scénické trase.
10x	Túry a zkoumání.
15x–30x	Běh a jízda na horském kole.

**ODBORNÁ RADA:** Nejlepších výsledků dosáhnete, když při pořizování záběrů, při kterých může dojít k nárazům, ponecháte nastavení rychlosti na možnosti Auto (Automatická).

## Technické údaje: Časosběr

### SPEED RAMP (ÚPRAVA RYCHLOSTI) (TIMEWARP)

Klepnutím na zadní obrazovku během záznamu TimeWarp upravíte rychlost videa směrem dolů. Dalším klepnutím vrátíte nastavení rychlosti zpět. Zvolte rychlost před záznamem klepnutím  na obrazovku záznamu nebo v nabídce nastavení TimeWarp. Jsou dvě možnosti:

Rychlost	Počet snímků za sekundu	Zvuk
Skutečná rychlost (1x)	30 sn./s	On (Zapnuto)
Poloviční rychlost (0,5x zpomalený pohyb)	60 sn./s	Off (Vypnuto)

**ODBORNÁ RADA:** K aktivaci funkce Speed Ramp (Úprava rychlosti) můžete také použít tlačítko režimu . Procházením nabídky nastavení směrem dolů přejděte k položce Shortcuts (Zkratky) a funkci nastavte.

### VIDEO RESOLUTION (ROZLIŠENÍ VIDEO) (TIMEWARP, TIME LAPSE VIDEO (ČASOSBĚRNÉ VIDEO))

Kamera HERO10 Black pořizuje video TimeWarp a časosběrné video ve čtyřech rozlišeních:

Rozlišení	Poměr stran
4K	16:9
4K	4:3
1080p	16:9

## Technické údaje: Časosběr

Další informace:

- [Rozlišení videa](#) (strana 152)
- [Poměr stran](#) (strana 135)

### TIME LAPSE INTERVAL (INTERVAL ČASOSBĚRU)

Nastavení Interval určuje, jak často pořídí kamera záběr v režimu Time Lapse Video (Časosběrné video) a Time Lapse Photo (Časosběrné foto).

Dostupné intervaly jsou 0,5 (výchozí nastavení), 1, 2, 5, 10 a 30 sekund; 1, 2, 5 a 30 minut a 1 hodina.

Interval	Příklady
0,5–2 sekundy	Surfování, jízda na horském kole a další sporty.
2 sekundy	Roh rušné ulice.
5–10 sekund	Mraky nebo venkovní scény s dlouhou dobou trvání.
10 sekund–1 minuta	Umělecké projekty nebo jiné dlouhé aktivity.
1 minuta–1 hodina	Stavba a jiné aktivity, které trvají velmi dlouhou dobu.

## Technické údaje: Časosběr

### Doba záznamu časosběrného videa

Tato tabulka vám pomůže určit délku videí.

Interval	Doba záznamu	Délka videa
0,5 sekundy	5 minut	20 sekund
1 sekunda	5 minut	10 sekund
2 sekundy	10 minut	10 sekund
5 sekund	1 hodina	20 sekund
10 sekund	1 hodina	10 sekund
30 sekund	5 hodin	20 sekund
1 minuta	5 hodin	10 sekund
2 minuty	5 hodin	5 sekund
5 minut	10 hodin	4 sekundy
30 minut	1 týden	10 sekund
1 hodina	1 týden	5 sekund

**ODBORNÁ RADA:** Nejlepších výsledků dosáhnete, když připevníte kameru na stativ nebo ji umístíte na stabilní povrch, kde se nemůže chvět nebo třást. Když jste v pohybu, můžete pořídít časosběrné video pomocí funkce TimeWarp.

## Technické údaje: Časosběr

### NIGHT LAPSE INTERVAL (INTERVAL PRO REŽIM NOČNÍ ČASOSBĚR)

Nastavte, jak často bude kamera GoPro v režimu Night Lapse (Noční časosběr) pořizovat snímky. Dostupné intervaly pro režim Night Lapse (Noční časosběr) jsou Auto (Automatický), 4, 5, 10, 15, 20 a 30 sekund a 1, 2, 5, 30 a 60 minut.

Výchozí nastavení Auto (Automatický) synchronizuje interval s nastavením závěrky. Pokud je rychlost závěrky nastavena na 10 sekund a pro položku Interval je nastavena možnost Auto (Automatický), kamera pořídí záběr každých 10 sekund.

Interval	Příklady
Auto (Automatická)	Skvělé pro veškeré expozice (fotografie jsou pořizovány nejvyšší možnou rychlostí v závislosti na nastavení položky Shutter (Závěrka)).
4–5 sekund	Večerní městské scény, osvětlení ulic nebo scény s pohybem.
10–15 sekund	Tlumené osvětlení s pomalu se měnící scénou, jako je noční obloha s mraky a jasným měsícem.
20–30 sekund	Velmi slabé osvětlení nebo velmi pomalu se měnící scéna, jako jsou hvězdy s minimálním okolním světlem nebo světlem z ulic.

## Technické údaje: Protune

---

Funkce Protune poskytuje ruční ovládání rozšířených nastavení, včetně nastavení Color (Barvy), White Balance (Vyvážení bílé) a Shutter Speed (Rychlost závěrky), a tak vám umožní naplno využít tvůrčí možnosti kamery. Je kompatibilní s profesionálními nástroji pro korekci barev a dalším editačním softwarem.

Dodržujte následující rady:

- Funkce Protune je dostupná ve všech režimech kromě režimů Looping (Smyčka) a LiveBurst (Živá sekvence fotek). Všechna nastavení funkce Protune najdete dole v nabídce nastavení.
- Některá nastavení funkce Protune nejsou při použití funkce Exposure Control (Řízení expozice) dostupná.
- Změny v nastavení funkce Protune v jedné předvolbě platí pouze pro tuto předvolbu. Například změna vyvážení bílé pro časosběr neovlivní vyvážení bílé pro fotografie pořízené v režimu Burst (Sekvence fotek).

---

**ODBORNÁ RADA:** Klepnutím na ikonu  v nabídce nastavení můžete obnovit všechna nastavení funkce Protune na výchozí hodnoty.

## Technické údaje: Protune

---

### DATOVÝ TOK

Datový tok určuje objem dat, který bude použit k zaznamenání jedné sekundy videa. Můžete vybrat vysoký nebo nízký.

Datový tok	Popis
Low (Nízký) – výchozí	Využívá nízký datový tok, což umožňuje minimalizovat velikost souboru.
High (Vysoká)	Používá vyšší datový tok až 100 Mb za sekundu (videa 4K nebo 2,7K) k dosažení optimální kvality obrazu.

## Technické údaje: Protune

---

### COLOR (BARVY)

Položka Color (Barvy) umožňuje upravit barevný profil videí nebo fotografií. V možnostech si zobrazte živé náhledy jednotlivých nastavení a klepněte na vybranou položku.

Nastavení položky Color (Barvy)	Popis
------------------------------------	-------

GoPro (výchozí)	Pořizuje fotografie a videa s klasickým barevným profilem od společnosti GoPro se sytými barvami.
-----------------	---

Natural (Přirozený)	Pořizuje fotografie a videa s realistickým barevným profilem.
---------------------	---

Flat (Plochý)	Poskytuje neutrální barevný profil, který může obsahovat barvy korigované tak, aby lépe ladily se záběry pořízenými pomocí jiných zařízení, čímž nabízí větší flexibilitu pro postprodukcí. Vzhledem k dlouhé křivce umožňuje profil Flat (Plochý) zachytit více detailů ve stínech a vysokých jasech.
---------------	--

## Technické údaje: Protune

---

### WHITE BALANCE (VYVÁŽENÍ BÍLÉ)

Položka White Balance (Vyvážení bílé) umožňuje nastavit optimální teplotu barev videí a fotografií podle světelných podmínek (na teplejší nebo studenější světlo). V možnostech si zobrazte živé náhledy jednotlivých nastavení a klepněte na vybranou položku.

Dostupné možnosti pro tuto funkci jsou Auto (Automatické) – výchozí nastavení, 2300 K, 2800 K, 3200 K, 4000 K, 4500 K, 5000 K, 5500 K, 6000 K, 6500 K a Native (Nativní). Při nižších hodnotách budou barvy teplejší.

Můžete také vybrat možnost Auto (Automatické), aby vaše kamera GoPro nastavila vyvážení bílé, nebo možnost Native (Nativní), která zajistí vytvoření souboru s minimálními korekcemi barev, a tím umožní přesnější úpravy při postprodukcí.





## Technické údaje: Protune

---

### EXPOSURE VALUE COMPENSATION (EV COMP)

#### (KOMPENZACE EXPOZIČNÍCH HODNOT – VYROV EV)

Nastavení Exposure Value Compensation (Kompensace expozičních hodnot) se týká jasů videí a fotografií. Úpravou nastavení této funkce můžete zvýšit kvalitu obrazu při snímání scén s výraznými světelnými kontrasty.

Dostupný rozsah hodnot pro tuto funkci je -2,0 až +2,0. Výchozí nastavení je 0.

V možnostech na pravé straně obrazovky EV Comp (Kompensace expozičních hodnot) si zobrazte živé náhledy jednotlivých nastavení a klepněte na vybranou položku. Vyšší hodnoty zajistí jasnější obraz.

*Upozornění:* V režimu Video je tato funkce dostupná pouze při nastavení položky Shutter (Závěrka) na možnost Auto (Automatická).

Můžete také upravit expozici na základě určité oblasti scény. Další informace naleznete v části *Řízení expozice* (strana 85).

---

**ODBORNÁ RADA:** EV Comp (Kompensace expozičních hodnot) upravuje jas v rámci stávajícího nastavení citlivosti ISO. Pokud jas v prostředí se slabým osvětlením již dosáhl úrovně nastavení citlivosti ISO, zvýšení EV Comp (Kompensace expozičních hodnot) se nijak neprojeví. Pokud chcete pokračovat ve zvyšování jasů, vyberte vyšší hodnotu citlivosti ISO.

## Technické údaje: Protune

---

### SHARPNESS (OSTROST)

Položka Sharpness (Ostrost) řídí kvalitu detailů zachycených ve videozáběrech nebo na fotografiích. Dostupné možnosti pro tuto položku jsou High (Vysoká) – výchozí nastavení, Medium (Střední) a Low (Nízká).

V možnostech si zobrazte živé náhledy jednotlivých nastavení a klepněte na vybranou položku.

---

**ODBORNÁ RADA:** Pokud plánujete zvýšit ostrost během úprav, vyberte pro tuto položku možnost Low (Nízká).

## Technické údaje: Protune

---

### RAW AUDIO (ZVUK RAW)

Kromě standardní zvukové stopy .mp4 vytváří toto nastavení pro videa i samostatný soubor .wav. Můžete vybrat úroveň zpracování pro zvukovou stopu RAW.

Nastavení formátu RAW	Popis
Off (Vypnuto) – výchozí nastavení	Nevytvoří se samostatný soubor .wav.
Low (Nízká)	Proběhne minimální zpracování. Je ideální, pokud chcete provést zpracování zvuku při postprodukcí.
Med (Střední)	Proběhne částečné zpracování zvuku na základě nastavení redukce hluku větru. Je ideální, pokud chcete použít vlastní zesílení zvuku.
High (Vysoká)	Proběhne úplné zpracování zvuku (automatické zesílení a redukce hluku větru). Je ideální, pokud chcete zvuk zpracovat bez kódování AAC.

Přístup k souborům .wav je možný po vložení karty SD do čtečky karet počítače. Tyto soubory jsou uloženy pod stejným názvem a ve stejném umístění jako soubory .mp4.

## Technické údaje: Protune

---

### WIND-NOISE REDUCTION (REDUKCE HLUKU VĚTRU)

Kamera HERO10 Black zachycuje při nahrávání videa zvuk pomocí tří mikrofonů. Jejich používání můžete upravit podle podmínek snímání a typu zvuku požadovaného ve výsledném videu.

Nastavení	Popis
Auto (Automatické) – výchozí	Automaticky vyfiltruje přebytečný zvuk větru (a vody).
On (Zapnuto)	Použijte k vyfiltrování přebytečného zvuku větru nebo když je kamera GoPro upevněná na jedoucí vozidlo.
Off (Vypnuto)	Použijte v situacích, kdy vítr neovlivní kvalitu zvuku a když chcete, aby kamera GoPro nahrávala stereofonní zvuk.

## Podpora zákazníků

---

Společnost GoPro se soustředí na poskytování nejlepších možných služeb.

Pokud chcete kontaktovat podporu zákazníků společnosti GoPro, přejděte na webové stránky [gopro.com/help](https://gopro.com/help).

## Ochranné známky

---

GoPro, HERO a odpovídající loga jsou ochranné známky nebo registrované ochranné známky společnosti GoPro, Inc. v USA a dalších zemích. © 2021 GoPro, Inc. Všechna práva vyhrazena. Informace o patentech naleznete na webových stránkách [gopro.com/patents](https://gopro.com/patents). GoPro, Inc., 3025 Clearview Way, San Mateo CA 94402 | GoPro GmbH, Baierbrunner Str. 15 Bldg. D, 81379 Munich, Germany

## Informace o předpisech

---

Pokud potřebujete úplný seznam certifikací pro příslušnou zemi, prostudujte si dokument Important Product + Safety Instructions (Důležité pokyny pro produkt a bezpečnost) dodaný s kamerou nebo přejděte na webové stránky [gopro.com/help](https://gopro.com/help).

